

BT-54042

MOTORIZÁLT FUTÓPÁLYA

**BODY
SCULPTURE**

SINCE 1965

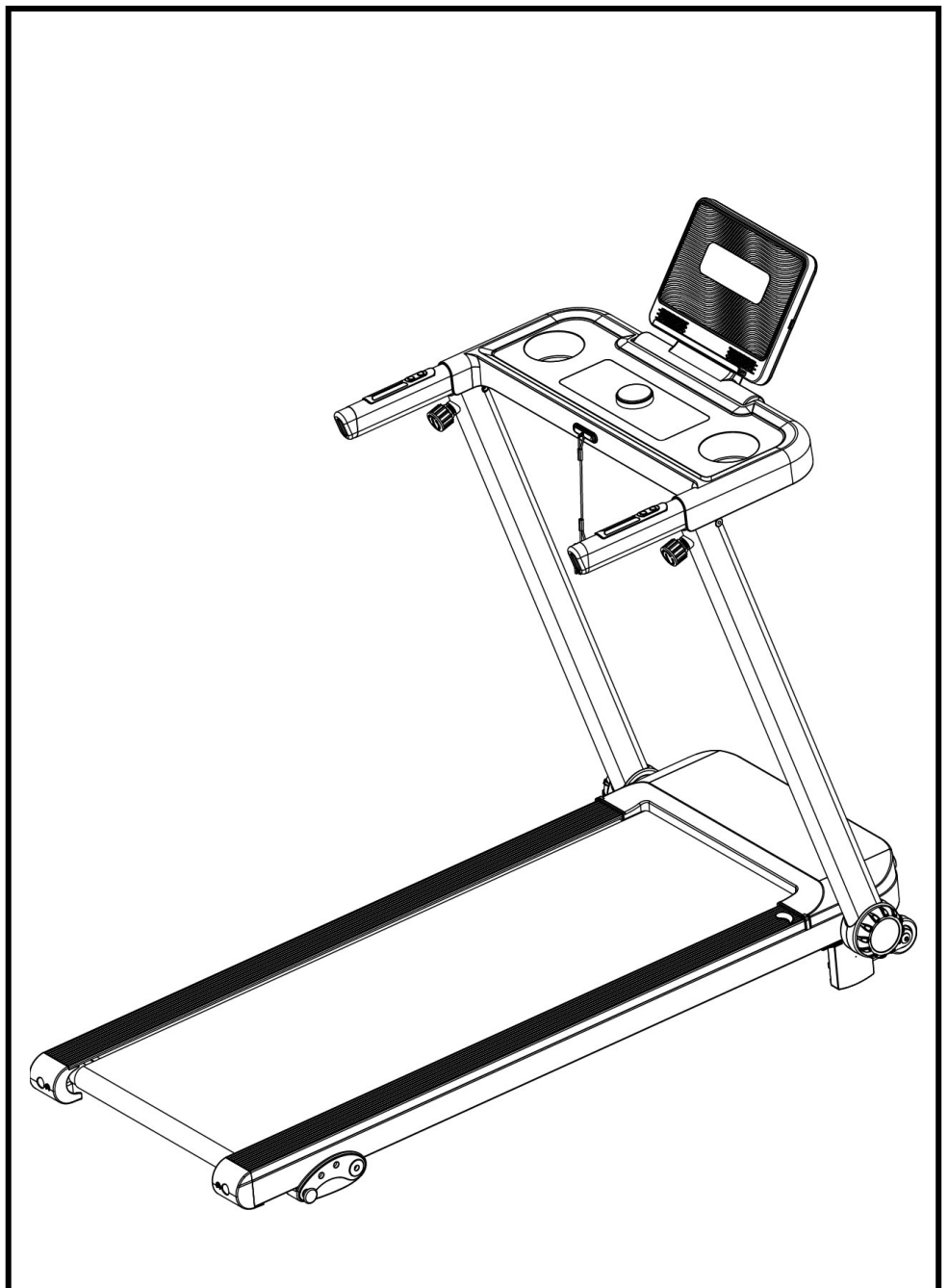

www.body-sculpture.com

Biztonsági utasítások:

Figyelem: Bármilyen edzésprogram megkezdése előtt javasoljuk, hogy először konzultáljon szakorvossal, különösen, ha 35 évnél idősebb, vagy egészségügyi problémái vannak. Az ebből eredő sérülésekért nem vállalunk felelősséget. Az elektromos futópadot csak akkor kapcsolja be, ha az teljesen össze van szerelve, és a motor védőburkolata fel van helyezve.

A szerelés előtt feltétlenül ellenőrizze a mellékelt alkatrészlistával, hogy a szállítás teljes-e.

Fontos biztonsági utasítás

Kérjük, őrizze meg ezt a kézikönyvet biztonságos helyen, hogy később is hozzáférhessen.

Fontos, hogy a szerelés és a használat előtt elolvassa a kézikönyv teljes tartalmát. A berendezés csak akkor használható biztonságosan és hatékonyan, ha azt megfelelően szerelik össze, karbantartják és használják. Az Ön felelőssége, hogy a berendezés minden felhasználóját tájékoztassa az összes figyelmeztetésről és óvintézkedésről.

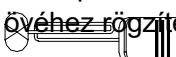
1. A készüléket használat után és tisztítás előtt mindig azonnal húzza ki a konnektorból.
FIGYELMEZTETÉS – Az égési sérülések, tűz, áramütés vagy személyi sérülések kockázatának csökkentése érdekében:
2. A készüléket soha ne hagyja felügyelet nélkül, amikor csatlakoztatva van. Húzza ki a konnektorból, ha nem használja, valamint mielőtt alkatrészeket helyezne fel vagy venne le.
3. Ne használja takaró vagy párna alatt. Túlmelegedés léphet fel, ami tűzhöz, áramütéshez vagy személyi sérüléshez vezethet.
4. Szoros felügyeletre van szükség, ha ezt a készüléket gyermekek, rokkantak vagy fogyatékkal élők használják, vagy azok közelében használják.
5. A készüléket csak a kézikönyvben leírt rendeltetésszerűen használja. Ne használjon olyan tartozékokat, amelyeket a gyártó nem ajánl.
6. Soha ne használja a készüléket, ha a vezetéke vagy a dugója sérült, ha nem működik megfelelően, ha leejtette vagy megsérült, vagy vízbe esett. A készüléket vigye szervizbe vizsgálatra és javításra.
7. Ne hordozza a készüléket a tápkábelénél fogva, és ne használja a kábelt fogantyúként.
8. Tartsa a kábelt távol a forró felületektől.
9. Soha ne használja a készüléket, ha a szellőzőnyílások el vannak torlaszolva. Tartsa a szellőzőnyílásokat szősz, haj és egyéb tárgyaktól mentesen.
10. Soha ne ejtse le és ne helyezzen semmilyen tárgyat a nyílásokba.
11. Ne használja olyan helyen, ahol aeroszolos (spray) termékeket használnak, vagy ahol oxigént adagolnak.
12. A készülék kikapcsolásához állítsa az összes vezérlőt kikapcsolt helyzetbe, majd húzza ki a dugót a konnektorból.
13. A futópad használata előtt győződjön meg arról, hogy a biztonsági kapcsoló kapcsát a ruházatához vagy övéhez rögzítette.

14. Kérjük, ne helyezzen semmilyen más tárgyat a készülék bármely részébe, mert az károsíthatja a készüléket.
15. Helyezze az elektromos futópadot tiszta és sík felületre, ne helyezze vastag szőnyegre, hogy ne befolyásolja az elektromos futópad alsó részének légáramlását, és ne helyezze víz közelében vagy kültéri használatra.
16. Kérjük, ne kapcsolja be a gépet, ha valaki a futószalagon áll. A bekapcsolás után előfordulhat, hogy a futószalag mozgásának megkezdésekor egy rövid szünet következik be, ezért addig álljon az elektromos futópad mindkét oldalán található műanyag csúszásgátló lemezekre, amíg a futószalag el nem indul.
17. Ne viseljen túl hosszú vagy laza ruházatot edzés közben, hogy azok ne akadjanak bele az elektromos futópadba. Általában gumitalpú futócipőt viseljen.

18. Az elektromos futópad használata közben ne engedje, hogy gyermekek vagy háziállatok a gép közelébe kerüljenek. Ha nem használja az elektromos futópadot, húzza ki a biztonsági zárat, és tárolja olyan helyen, ahová a gyermekek nehezen férhetnek hozzá, hogy megakadályozza, hogy a gyermekek öntudatlanul elindítsák a futópadot, és veszélyt okozzanak.
19. Bármilyen megterhelő edzés csak étkezés után 40 perccel végezhető.
20. Ez a fitnessberendezés csak felnőttek számára alkalmas. Kiskorúak csak felnőtt kíséretében használhatják az elektromos futópadot.
21. Az elektromos futópad első használatakor feltétlenül fogja meg a korlátot a kezével, és csak akkor engedje el, ha már biztonságban érzi magát.
22. A futópad beltéri eszköz, kérjük, ne használja kültéren. Helyezze tiszta, sík felületre, ügyeljen a nedvességtől való védelemre, vegye figyelembe, hogy az elektromos futópad speciális eszköz, kérjük, ne módosítsa más célokra.
23. Az elektromos futópad tápkábele dedikált. Ha a tápkábel megsérült, kérjük, vásárolja meg a kereskedőtől, vagy közvetlenül vegye fel a kapcsolatot cégünkkel.
24. Ha az elektromos futópad hirtelen felgyorsul, vagy az elektromos futópad sebessége az elektronikus rendszer problémái miatt automatikusan megnő, azonnal húzza ki a biztonsági kapcsolót, és az elektromos futópad azonnal leáll.
25. Ne csatlakoztassa külön a tápkábel közepét, ne hosszabbítsa meg a tápkábelt, ne cserélje ki a tápkábel dugóját, ne rakjon nehéz tárgyakat a tápkábelre, és ne helyezze a tápkábelt forró hőforrás közelébe, valamint tilos porózus aljzatokat használni, mert az rossz érintkezés miatt tüzet vagy áramütést okozhat.
26. Ha a gépet hosszabb ideig nem használja, akkor le kell kapcsolni az áramellátást. Az áramellátás lekapcsolásakor ne húzza a tápkábelt; fogja meg a hálózati dugót, és húzza ki a csatlakozóból, hogy elkerülje a tápkábel magvezetékének megsérülését. Dugja be a tápkábel dugóját egy biztonságos földeléssel rendelkező konnektorba.
27. Ez a futópad kizárólag otthoni használatra alkalmas, és csak **100 kg** alatti testsúlyú személyek használhatják.
28. A futópadon megjelenő pulzusadatok csak tájékoztató jellegűek, és nem használhatók orvosi adatokként.
29. A futópad elhelyezése:

Helyezze a futópadot vízszintes felületre. A futópad mögött 2 méter szabad helynek kell lennie, mindkét oldalon 1 méter, elől pedig 30 cm, hogy a futópadot össze lehessen hajtani és a tápkábelt el lehessen helyezni. Ne helyezze a futópadot szellőzőnyílás mellé, garázsba, nyitott udvarra, víz közelében vagy kültéri helyre.

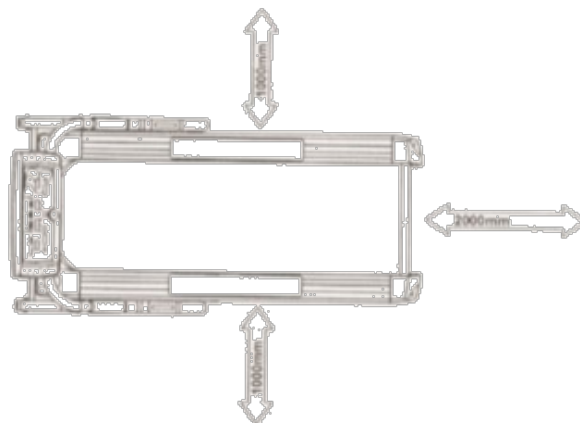
30. A futópad mögötti biztonsági terület: 1000 * 2000 mm



Ezt a készüléket 13 éves és annál idősebb gyermekek, valamint fizikai, érzékszervi vagy mentális képességeikben korlátozott, illetve tapasztalat és ismeretek hiányában lévő személyek is használhatják, ha felügyeletet vagy oktatást kaptak a készülék biztonságos használatáról, és tisztában vannak a vele járó veszélyekkel.

- ✧ A gyermekeket felügyelni kell, hogy ne játsszanak a készülékkel.
- ✧ A tisztítást és a karbantartást gyermekek felügyelet nélkül nem végezhetik.

EXELODED-VIEW ÖSSZESZERELÉSI RAJZ

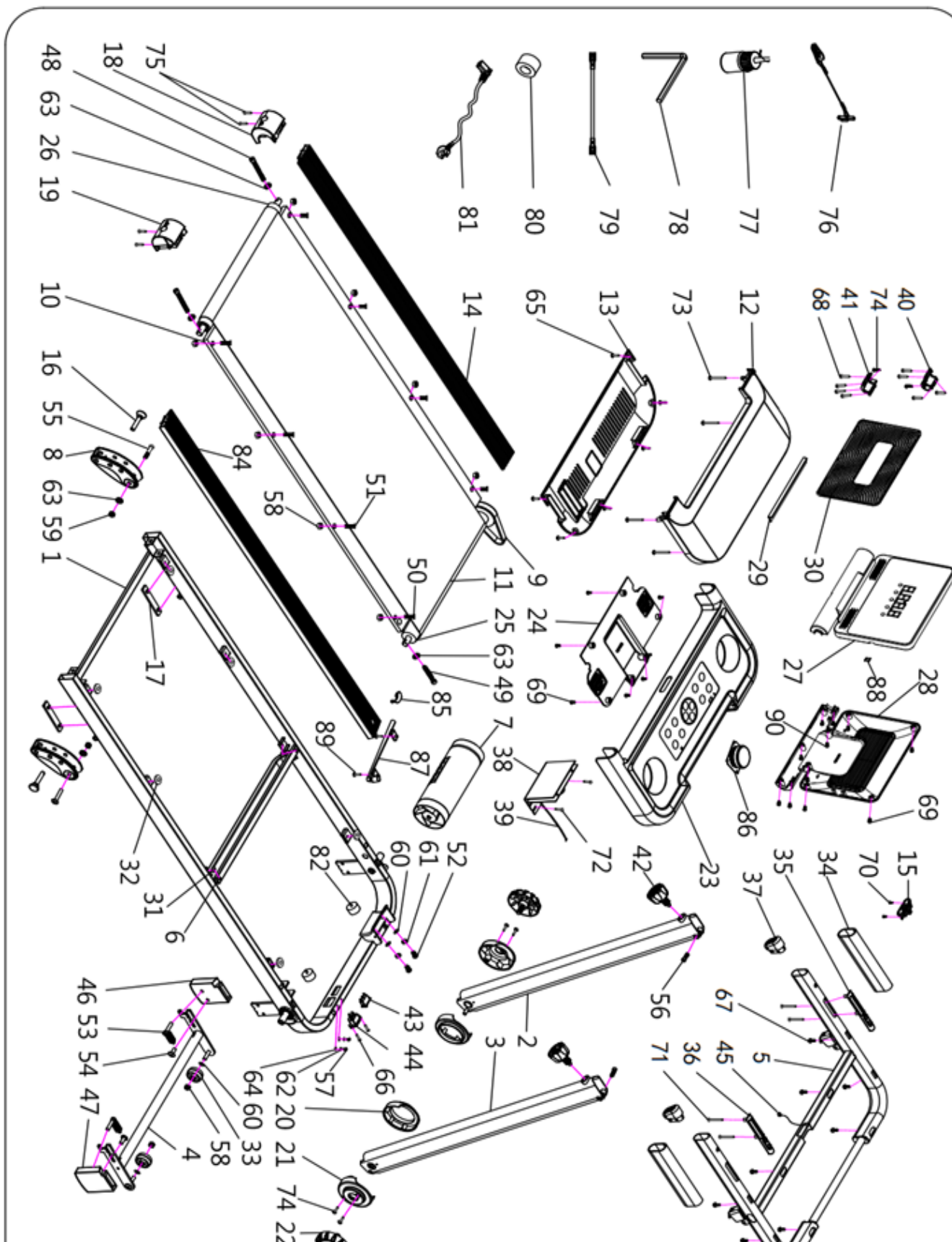

ALKATRÉSZLISTA

SZÁM	LEÍRÁS	SPECS	MENNYISÉG	SZ	LEÍRÁS	SPECS.	MENNYISÉG
1	Fő vázszerelvény		1	46	Bal első lábtartó		1
2	Bal oldali oszlop szerelvény		1	47	Jobb első lábtartó		1
3	Jobb oszlop szerelvény		1	48	Csavar	M8 * 55	2
4	Tartókeret szerelvény		1	49	Csavar	M8 * 45	1
5	Elektronikus óra keret szerelvény		1	50	Csavar	M6 * 25	6
6	Futó erősítőcső		1	51	Csavar	M6 * 37	2
7	DC motor		1	52	Csavar	M8 * 14	2
8	Állítható padlószőnyegek		2	53	Csavar	M8 * 35	2
9	Több ékű szíj		1	54	Csavar	M8 * 20	2
10	Lépcső		1	55	Csavar	M8 * 45	2
11	Futószalag		1	56	Csavar	M6 * 20	2
12	Motor felső burkolata		1	57	Csavar	M5 * 8	2
13	Motor alsó burkolata		1	58	Rögzítőanya	M6	8
14	Bal oldali rúd		1	59	Rögzítőanya	M8	4
15	Biztonsági retesz tartó		1	60	Lapos alátét C osztály	8	4
16	Rögzítőcsavar		2	61	Szabványos rugós alátét	8	2
17	Gumimat	100*18*5	2	62	Szabványos rugós alátét	5	2
18	Bal hátsó lábtartó		1	63	Rögzítő alátét	8	5
19	Jobb hátsó lábtartó		1	64	Rögzítő alátét	5	2
20	Oszlop belső fedél		2	65	Csavar	4,2*19	6
21	Külső oszlopborítás		2	66	Csavar	3,5*12	2
22	Gomb		2	67	Csavar	4,2*20	8
23	Óra fedél		1	68	Csavar	4,2*15	8
24	Alsó fedél		1	69	Csavar	4,2*13	17
25	Első görgő		1	70	Csavar	2,9*8	2
26	Hátsó dob		1	71	Csavar	4,2*45	4
27	Panel felső fedél		1	72	Csavar	4,2*8	2
28	Panel alsó fedél		1	73	Csavar	4,2*50	4
29	IP állvány		1	74	Csavar	4,2*19	8
30	IPAD polc párna		1	75	Csavar	4,2*12	4
31	Nylon szigetelő alátét		2	76	Biztonsági zár		1
32	Gumimat	φ30 * 2	6	77	Szilikonolaj		1
33	Beállító görgő		2	78	Imbuszkulcs	6	1
34	Szivacshüvely		2	79	Egyágú vezeték		1
35	Impulzusmérő start-stop gombbal		1	80	Mágneses gyűrű		1
36	Impulzusos eszköz sebességnövelő és -csökkentő gombokkal		1	81	Hálózati kábel		1

37	Derék kör alakú cső belső cső lapos dugó	2	82	talppárna		2
38	Alsó vezérlő	1	83	Rugó		2
39	Alsó jelvezeték	1	84	Jobb oldal		1
40	Bal oldali nyomólemez	1	85	Éllyuk dugó		1
41	Jobb oldali csempe nyomólemez	1	86	Repülő csészealj		1
42	Oszlopbeállítási húzócsap	2	87	Olajvezető vonal		1
43	Hálózati kapcsoló	1	88	USB-csatlakozó dugó		1
44	Elektromos aljzat	1	89	Csavar	4,2*12	2
45	Felső jelvezeték	1	90	Csavar	4,2*10	2

ÖSSZESZERELÉSI ÚTMUTATÓ

Az alábbi kép a teljes gépre felszerelt alkatrészek szétszórtnézetét mutatja. Nyissa ki a csomagolódobozt, és vegye ki a dobozból a következő alkatrészeket.

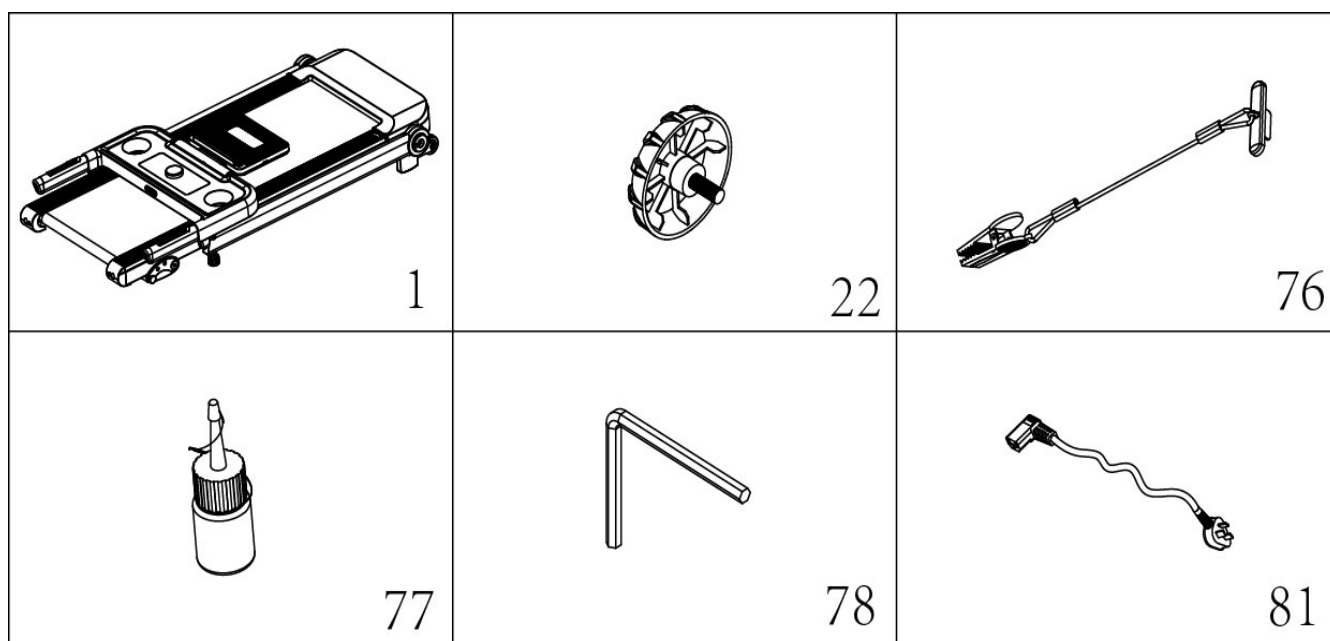

Alkatrészlista:

SZÁM	Név	SPECS	MENNYISÉG	SZÁM	Név	SPECS	MENNYISÉG
1	Fő vázszerelvény		1	22	Gombfedél		2
76	Biztonsági zár		1	77	Szilikonolaj		1
78	Imbusz kulcs	6	1	81	Hálózati kábel		1



Figyelem: Ne csatlakoztassa az áramellátást a teljes összeszerelés előtt

ÖSSZESZERELÉSI ÚTMUTATÓ

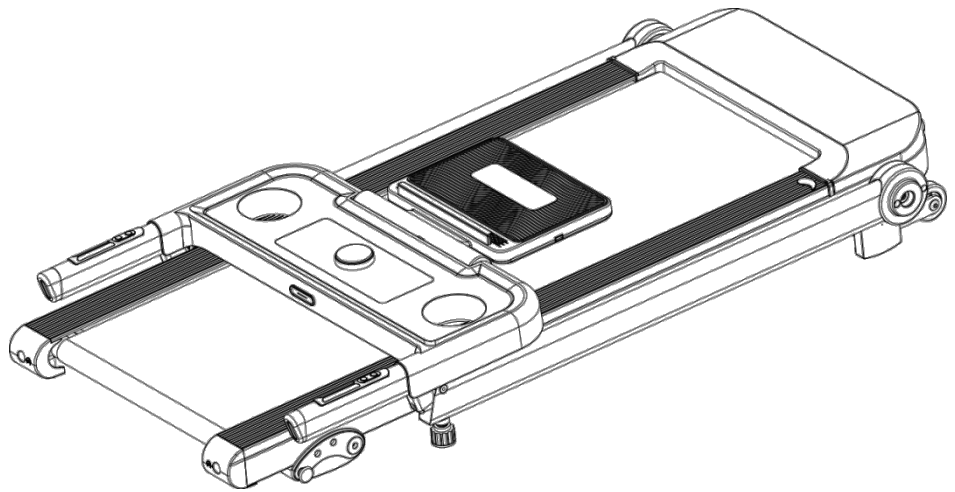

1. LÉPÉS

Nyissa ki a csomagolódobozt, vegye ki a dobozból a fenti anyagokat, és fektesse a főgépet laposan a földre.

2. LÉPÉS

Az ábrán látható módon fogja meg mindkét kezével az oszlopot, és emelje előre, amíg az oszlop végső helyzetébe nem kerül, majd fogja meg a bal és jobb oldalon található gombokat (22), és rögzítse az oszlopot az óramutató járásával megegyező irányban a főegységhez.

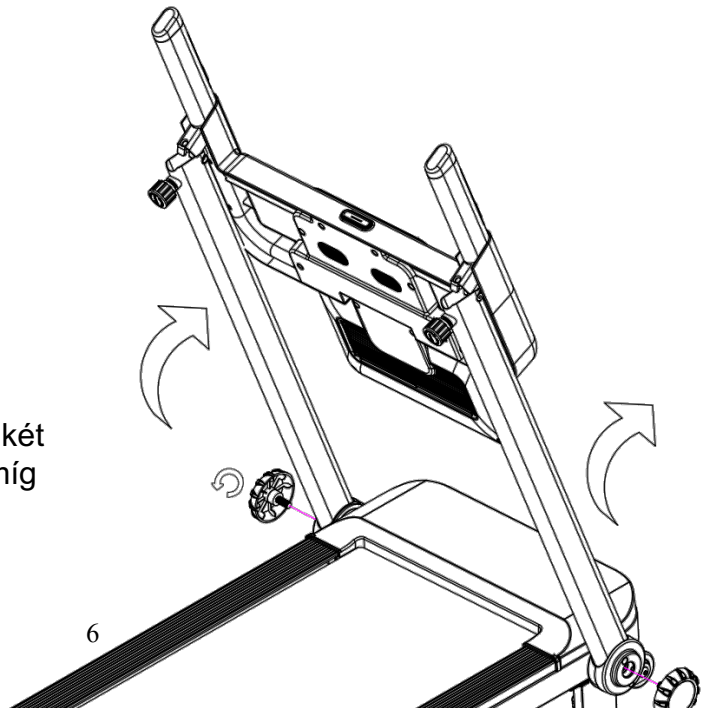

3. LÉPÉS

1. A képen látható módon nyomja meg kézzel a kormányon található elektronikus órát. Emelje fel, hogy az elektronikus óra automatikusan beakadjon a fogantyú beállító csapjába (42), majd engedje el.
2. Ezután az kartámasz beállító feszítőcsapot (42) az óramutató járásával megegyező irányban csavarozza és rögzítse a függőleges oszlopra.
3. A bal és jobb oldali meghúzási irányok szinkronizáltak és konzisztensek.
4. Ezután emelje fel a kijelzőt a bal oldali ábrán látható megfelelő szögbe.

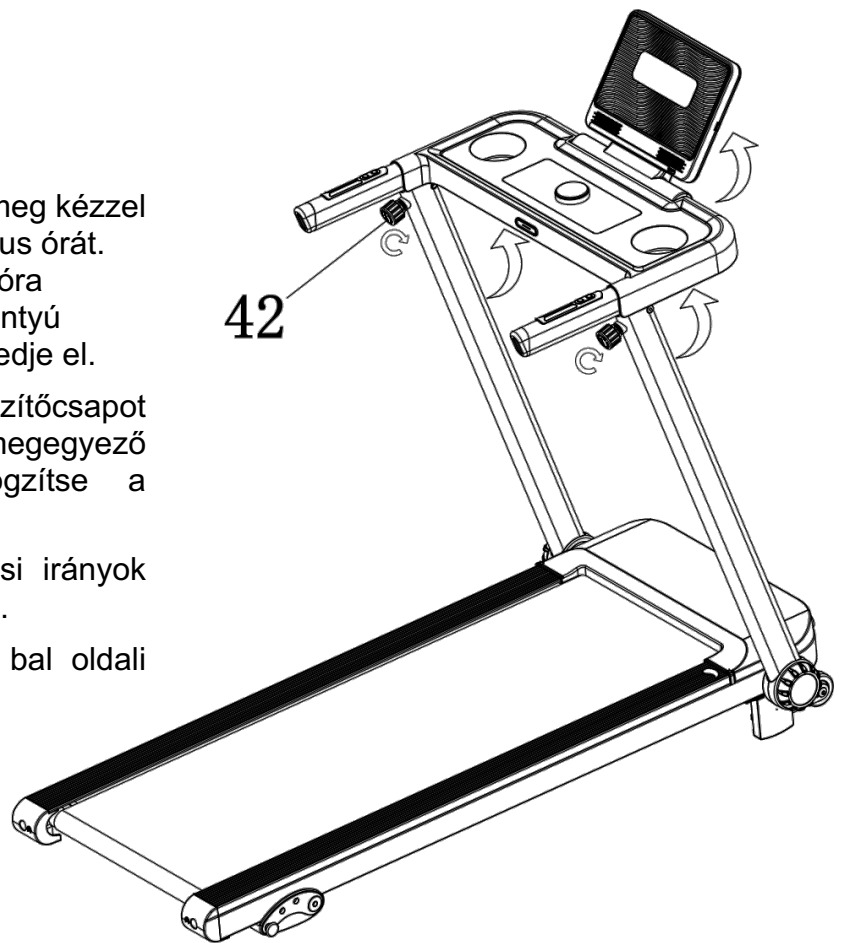

4. LÉPÉS

1. Helyezze be a biztonsági zárat (76) az elektronikus óra aljzatába
2. Dugja be a tápkábelt (81) a gazdagép aljzatába, a másik végét pedig a futópadhoz megfelelő aljzathoz, majd nyomja meg a futópad bekapcsoló gombját, és máris normálisan használhatja a futópadot.

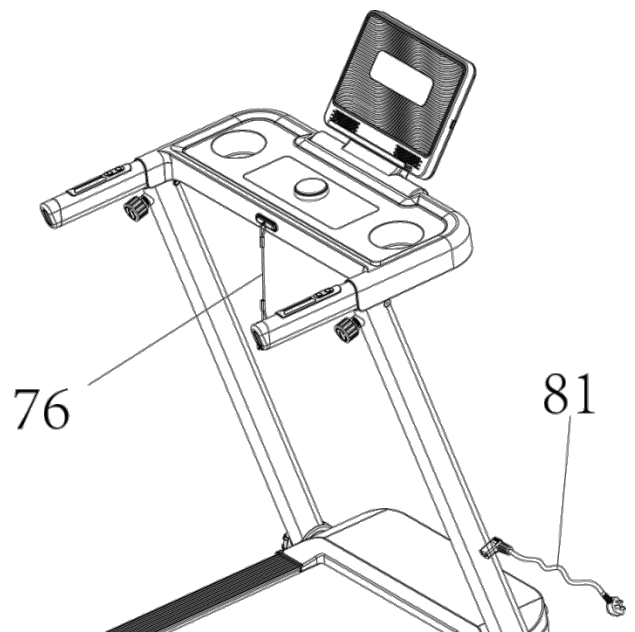

Figyelem! A tápegység mindkét végén lévő⁷ aljzatokat szorosan be kell dugni, hogy

ÖSSZHÁTHATÓSÁGI ÚTMUTATÓ

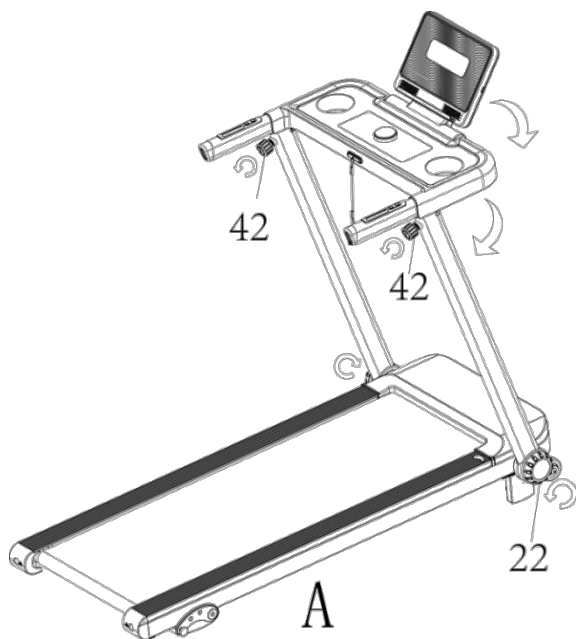

Összecsukás előtt kapcsolja ki a tápegységet, húzza ki a hálózati csatlakozót, és a kinyújtott állapotban lazítsa meg a bal és jobb oldali oszlop beállító csapjait és gombjait az óramutató járásával ellentétes irányba, amíg az

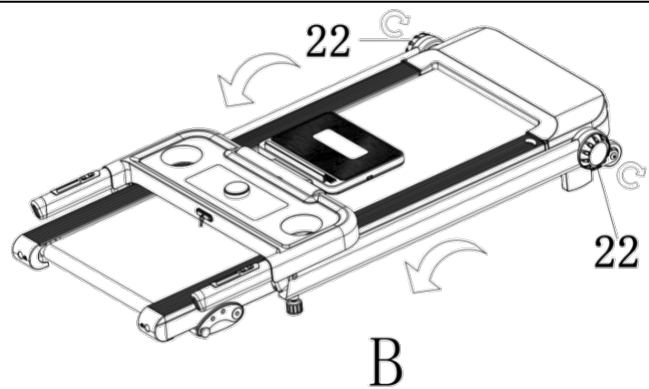

A fenti ábrán látható módon, összecsukás után az elektronikus óra teljesen átfedi a gépet. Ezután rögzítse az oszlopot a gép főkeretén a gombbal az óramutató járásával megegyező irányba, és rögzítse balra és jobbra, hogy az oszlop ne tudjon felfelé

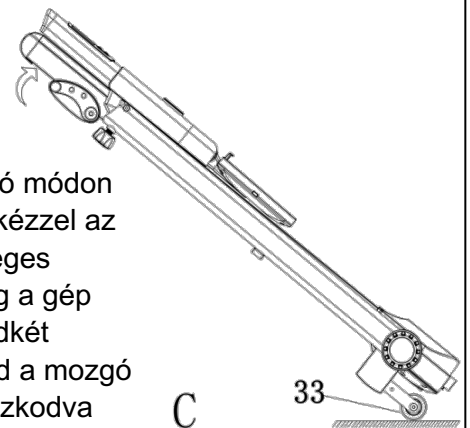

A fenti ábrán látható módon emelje fel a gépet kézzel az emberi test függőleges szögébe, fogja meg a gép farokrészének mindkét oldalát kézzel, majd a mozgó kerékre (33) támaszkodva vigye el a mobil gépet.

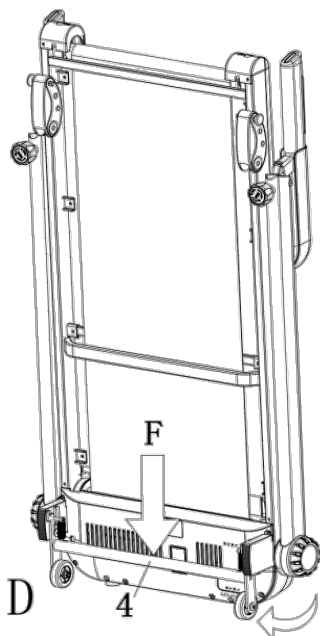

A fenti ábrán látható módon állítsa fel a

Amint az a fenti ábrán látható, miután az összecsukható támasztószervezet teljesen kinyílt, az a végállásba szorul, és a fogantyú csak akkor engedhető el, ha a gép teljesen

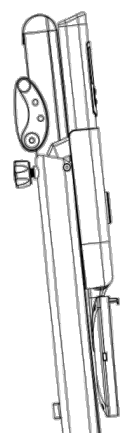

DŐLÉSSZÖG BEÁLLÍTÁSA

- 1 A gép háromféle dőlésszög-beállítási funkcióval rendelkezik, nevezetesen a, b és c. Az a a leglaposabb dőlésszöget, a c pedig a legmeredekebb dőlésszöget jelenti.
- 2 A beállítás során a gépnek álló helyzetben kell lennie, és a gép áramellátását ki kell kapcsolni.
- 3 Fogja meg a gépasztal A pontját a jobb kezével, és emelje meg a gépasztalt körülbelül 200 mm-rel vagy annál magasabbra a talajsztinttől. Húzza ki erőteljesen a bal kezével a rögzített csavart (16) az állítható talppárnán (8), majd helyezze be a rögzített csavart (16) az állítható talppárna (8) a, b és c fogaskerék-dőlésszög pozíciójának bármelyik lyukába. Ne feledje, hogy a rögzítőcsavarnak teljesen át kell haladnia az állítható talppal (8), amikor bármelyik lyukba behelyezi, hogy a csavarok hatékonyan rögzíthetők legyenek az állítható talpon.
- 4 Tegye ugyanezt a másik oldalon lévő állítható talppárnával (8) is. Ne feledje, hogy a rögzítőcsavart (16) a bal és jobb oldalon lévő állítható talppárna (8) azonos pozíciójában lévő lyukakba kell behelyezni (pl. a-a, b-b vagy c-c).
- 5 Végül óvatosan engedje le a gépet, amíg a földre nem esik, mielőtt használatba vehetné.

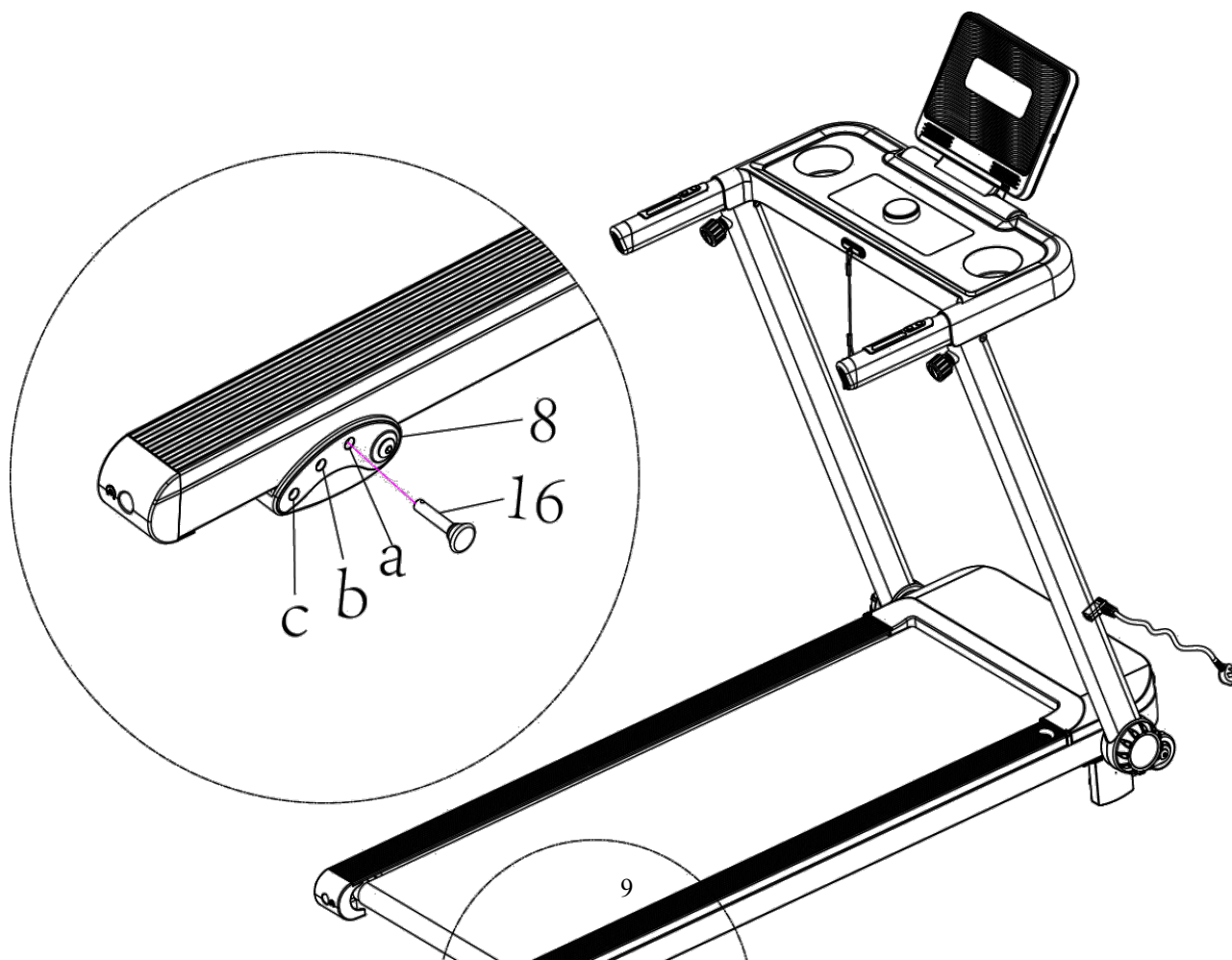

MŰSZAKI PARAMÉTEREK

ÖSSZESZÁLLÍTOTT MÉRET (mm)	1440*710*1280	Üzemi feszültség	Konkrétan, a kereten található típusábra szerint
ÖSSZHÁTHATÓ MÉRET (mm)	280*710*1440	Dőlésszög tartomány	Konkrétan a kereten található típusábrán feltüntetve
FUTÓLÉPCSŐ MÉRETE (mm)	420*1200	Sebességtartomány	1,0–16 km
NETTÓ SÚLY	46	A felhasználó számára megengedett maximális súly	100 kg
SZÁMÍTÓGÉPES KIJELEZŐ	Kalória, távolság, idő, sebesség, pulzusszám		

A termék képei és paraméterei Cégünk fenntartja a jogot a műszaki fejlesztésekre. A termék előzetes értesítés nélkül változhat.

Fontos elektromos információk

FIGYELMEZTETÉS

A futópád megfelelő működéséhez megfelelő áramforrásra van szükség. Az Ön és mások biztonsága érdekében kérjük, ellenőrizze, hogy az áramforrás megfelelő-e, mielőtt a készüléket csatlakoztatná. A nem megfelelő áramforrás jelentős károkat okozhat a készülékben és/vagy a felhasználóban.

FÖLDELÉSI MÓDOK

Ezt a terméket földelni kell. Meghibásodás vagy üzemzavar esetén a földelés biztosítja a legkisebb ellenállású utat biztosítja az elektromos áram számára, csökkentve ezzel az áramütés kockázatát. Ez a termék földelő vezetékkel és földelő dugóval ellátott kábellel van felszerelve. A dugót megfelelően telepített és földelt, az összes helyi előírásnak és rendeletnek megfelelő aljzatba kell dugni.

VESZÉLY

A berendezés földelővezetékeinek helytelen csatlakoztatása áramütés veszélyét eredményezheti. Ha kétségei vannak a termék megfelelő földelésével kapcsolatban, forduljon szakképzett villanyszerelőhöz vagy szerviztechnikushoz. Ne módosítsa a termékhez mellékelt dugót – ha az nem illeszkedik a konnektorba,

MINDEN EDZÉS VÉGÉN MINDIG

1. Vegye ki a biztonsági kulcsot a számítógép konzoljából.
2. A futópádot a főkapcsolóval kapcsolja ki. A főkapcsoló a keret elülső oldalán, a tápkábel mellett található.
3. Az elektromos kábelt mindig olyan helyen helyezze el és tárolja, ahol nem akadályozza a közlekedést.
4. Húzza ki a hálózati kábelt a konnektorból. Ez különösen fontos, ha hosszabb ideig nem fogja használni a futópádot.
5. Törölje le a futópápad összes felületét egy száraz ruhával vagy törülközővel, különösen a kormányon, a vezérlőpanelen, a futószalagon vagy a futópápad egyéb alkatrészein található izzadságot.

Figyelem: A futópápad karbantartása vagy vizuális ellenőrzése előtt kapcsolja ki és húzza ki a dugót, mert ellenkező esetben súlyos sérüléseket okozhat.

Megjegyzés: A szükséges időszakos és megelőző karbantartás elmulasztása a garancia elvesztését vonhatja maga után.

SZALAG BEÁLLÍTÁS

A FUTÓPÁLYA FESZESSÉGE:

Mivel a futószalagok használat során kissé megnyúlnak, előfordulhat, hogy a szalagot időnként meg kell feszíteni. Ha a szalag túl laza, előfordulhat, hogy futás vagy séta közben a szalag leáll, míg a motor továbbra is működik.

NE HÚZZA MEG TÚL A SZÍJAT! Ez a motor teljesítményének csökkenéséhez és a görgők károsodásához vezethet.

Megfelelő feszesség esetén a szalag oldalát körülbelül 5-7,5 centiméterre (2-3 hüvelykre) fel lehet emelni. A szalag feszességének gyors ellenőrzése: három ujjával be kell tudnia nyúlni a szalag széle alá.

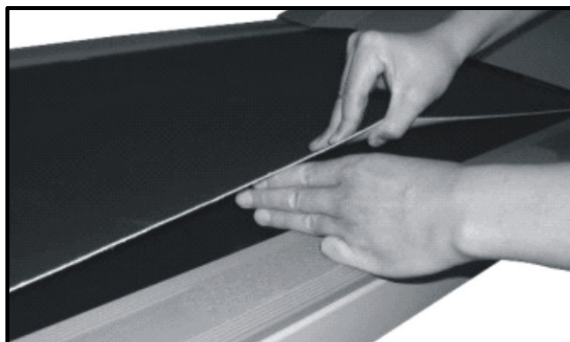

Az öv meghúzása:

Helyezze a futópápadhoz mellékelt imbuszkulcsot a bal hátsó végdugó lyukába, majd a beállítócsavar aljzatába. Forgassa el egy teljes fordulatot az óramutató járásával megegyező irányba. Ezután helyezze az imbuszkulcsot a jobb végdugó lyukába, és forgassa el egy teljes fordulatot az óramutató járásával megegyező irányba. Ellenőrizze az öv feszességét. Folytassa ezt addig, amíg az öv megfelelő feszességű nem lesz. A megfelelő övbeállítás érdekében ügyeljen arra, hogy mindkét oldalt egyformán állítsa be.

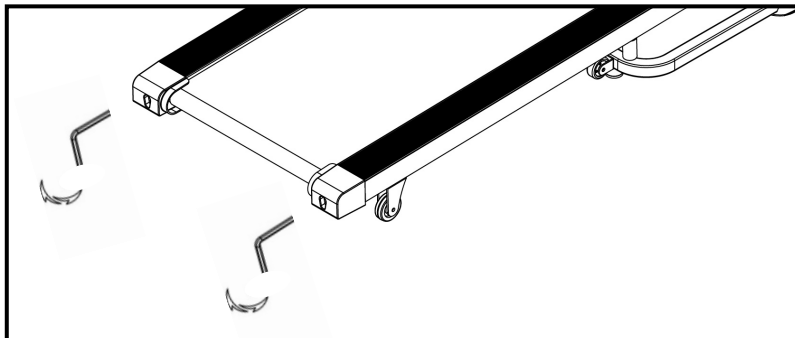

A FUTÓSZALAG KÖZÉPSŐZÉSE:

Előfordulhat, hogy a futószalagot időnként központosítani kell. Először győződjön meg arról, hogy a szalag megfelelően van-e feszítve. Indítsa el a futópádot, és futtassa körülbelül 4 km/h sebességgel.

Helyezze az imbuszkulcsot a bal hátsó végdugó lyukába, és illessze be a beállítócsavar aljzatába. (Lásd az alábbi képet)

1. Ha a futószalag túl messzire mozdult jobbra:

Forgassa el a bal oldali beállítócsavart $\frac{1}{2}$ fordulatot az óramutató járásával ellentétes irányba. Hagyja a futópadot 30 másodpercig futni, és a futószalag balra kell mozdulnia. Ha még mindig túl messze van jobbra, forgassa el a bal oldali beállítócsavart további $\frac{1}{2}$ fordulatot. Ismétlje meg a műveletet, ha szükséges.

2. Ha a szalag túl messzire mozdult balra:

Forgassa el a bal oldali beállító csavart $\frac{1}{2}$ fordulattal az óramutató járásával megegyező irányba. Hagyja a futópadot 30 másodpercig futni, és a szalagnak jobbra kell elmozdulnia. Ha még mindig túl messze van balra, forgassa el a bal oldali beállító csavart további $\frac{1}{2}$ fordulattal. Ismétlje meg a műveletet, ha szükséges.



Hagyja a futópadot 3 percig futni, hogy megbizonyosodjon arról, hogy a szalag középre került. Szükség szerint végezzen beállításokat.

KARBANTARTÁS

FIGYELMEZTETÉS: A TISZTÍTÁS, KENÉS VAGY SZERVIZELÉS ELŐTT MINDIG HÚZZA KI A FUTÓPÁLYÁT A KONNEKTORBÓL.

TISZTÍTÁS

A futópad általános tisztítása meghosszabbítja a futópad élettartamát és javítja a teljesítményét. Tartsa tisztán a készüléket rendszeres poroltatással. Ügyeljen arra, hogy porolja le a futószalag mindkét oldalán lévő fedélzet szabadon álló részét, valamint az oldalsó síneket is.

A legjobb teljesítmény érdekében javasoljuk, hogy a futópadot futópad szőnyegre helyezze. A futópad szőnyeg csökkenti a zajt, és segít távol tartani a port és a szennyeződések a futópad kritikus alkatrészeitől. Tisztítsa meg a futószalag tetejét nedves, szappanos ruhával. Ügyeljen arra, hogy folyadék ne kerüljön a motoros futópad vázába vagy a futószalag alá.

FIGYELMEZTETÉS: A MOTOR FEDELÉNEK LESZERELÉSE ELŐTT MINDIG HÚZZA KI A FUTÓPÁLYÁT A KONNEKTORBÓL.

Legalább évente egyszer vegye le a motor burkolatát, és óvatosan porszívózza ki a motor burkolata alatt.

A FUTÓSZALAG ÉS A FUTÓPÁLYA KENÉSE

Fontos, hogy gondosan ápolja a futópad fedélzetét (a futószalag alatti futófelületet), mert a futószalag és a fedélzet közötti súrlódás befolyásolhatja a futópad működését és élettartamát, ezért rendszeres kenésre van szükség.

Javasoljuk, hogy a kenőanyagot forgalmazónktól

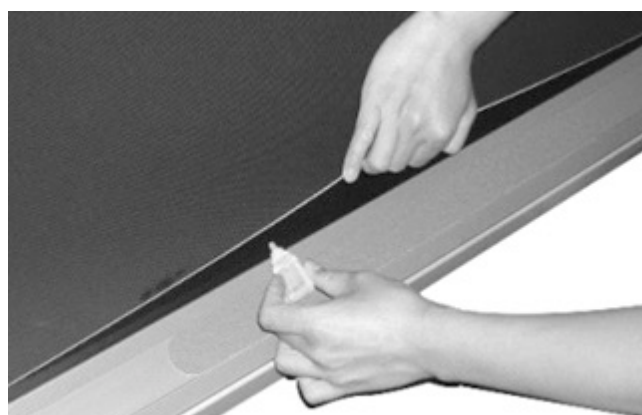

A futófelület kenéséhez az alábbi ütemtervet használja

Felhasználó típusa	Heti edzésórák száma	Szám
Könnyű felhasználó	Kevesebb mint 3 óra	Évente
Közepes használat	3-5 óra	Félévente
Gyakori felhasználó	Több mint 5 óra	Háromhavonta

Használati útmutató

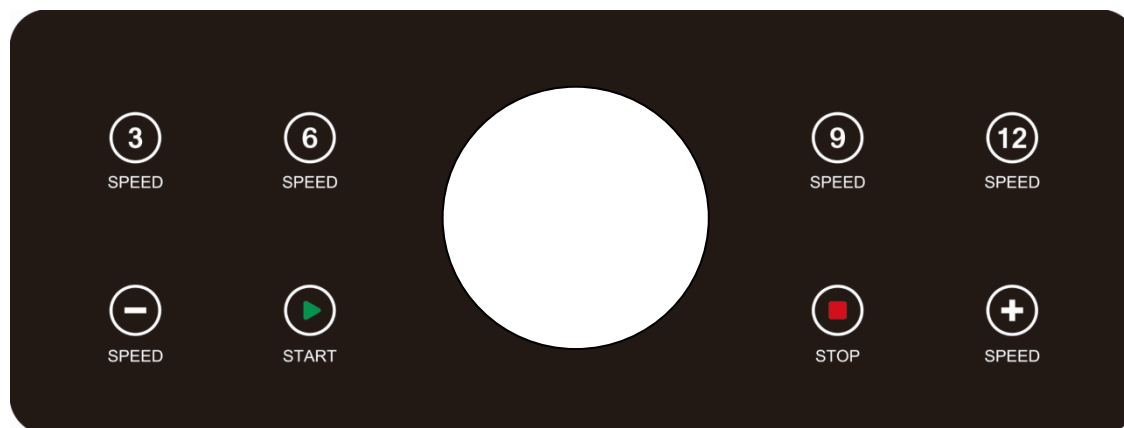

1. Termékáttekintés (Termékáttekintés)

1.1 A fő kijelző leírása (Kijelző funkciók táblázata)

N	Tétel	Kijelző ablak	Rövid leírás
---	-------	---------------	--------------

1	Kijelző áttekintés		<ol style="list-style-type: none"> 1. 24 effektfény a külső gyűrűn 24 effektfény a külső gyűrűn 2. Megjelenítheti a „pulzusszámot” és a „lejtést” „Pulzusszám” és „dőlésszög” kijelzése 3. Megjelenítheti az edzés adatait: „idő”, „sebesség”, „lépések száma”, „távolság”, „kalória” 4. Az edzésadatok „idő”, „sebesség”, „lépések”, „távolság” és „kalória” formában jeleníthetők meg 5. A Bluetooth-kapcsolat állapota megjeleníthető A Bluetooth állapotának megjelenítése
2	Karusszel Mód		<ol style="list-style-type: none"> 1. Különböző adatok karusszelje, 3 másodpercenként váltás Karusszel minden adat számára, 3 másodperces megjelenítési idő minden adat számára 2. Kis ablakos digitális karusszel „Pulzus” és „Dőlésszög”, ha nincs, akkor nem jelenik meg Kis ablakos kijelző „Pulzus” és „Dőlésszög” számára, de csak ha elérhető 3. Főablak digitális karusszel „Idő”, „Sebesség”, „Lépések”, „Távolság”, „Kalória” Fő kijelző „Idő”, „Sebesség”, „Lépések”, „Távolság” és „Kalória” 4. A Bluetooth-jelzőfény jelzi a Bluetooth-kapcsolat állapotát, bekapcsolt állapotban világít, kikapcsolt állapotban nem világít A Bluetooth-jelzőfény a Bluetooth állapotát jelzi. 5. Mozgás közben alapértelmezés szerint a külső gyűrű teljes egészében világít A külső gyűrű összes lámpája alapértelmezés szerint világít edzés közben

1.2 Fő kezelési utasítások

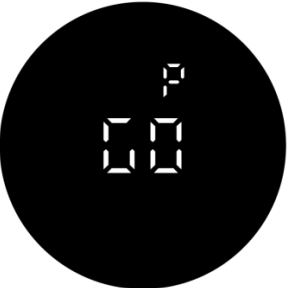
NEM	Tétel	Kijelző ablak	Rövid leírás
1	Készenléti állapot		<ol style="list-style-type: none"> 1. Készenléti állapot, az ábrán látható módon 2. A gomb rövid megnyomásával gyorsan elindíthatja a gyakorlatot 3. Hosszan nyomja meg a gombot a célbeállítások (idő, távolság, fogyasztás) megadásához.

<p>2</p>	<p>Gomb megnyomása</p>		<ol style="list-style-type: none"> 1. Készletléti mód: Nyomja meg röviden a gombot a gyakorlat gyors elindításához. 2. Készletléti mód: Hosszan nyomja meg a gombot a célbeállítások megadásához. A célbeállítási módban rövid gombnyomással válthat az idő, a távolság és a fogyasztás céljai között. Hosszan nyomja meg a gombot a készletléti felületre való visszatéréshez. 3. Edzés mód: Nyomja meg röviden a gombot az edzés szüneteltetéséhez. Nyomja meg hosszan a gombot „2 másodpercig” az edzés leállításához és a készletléti módba való visszatéréshez. 4. A gomb megnyomásakor hangjelzés jelzi a műveletet.
<p>3</p>	<p>Forgógomb</p>		<ol style="list-style-type: none"> 1. Célbeállítási módban: Forgassa az óramutató járásával megegyező irányba az idő/távolság/fogyasztás növeléséhez; forgassa az óramutató járásával ellentétes irányba az idő/távolság/fogyasztás csökkentéséhez. 2. Edzés közben: Forgassa az óramutató járásával megegyező irányba a sebesség növeléséhez; forgassa az óramutató járásával ellentétes irányba a sebesség csökkentéséhez. 3. A gomb elforgatásakor hangjelzés hallható.

1.3 Részletes használati utasítás (Részletes használati utasítás)

Gyors indítás (Gyors indítás)



1. ábra

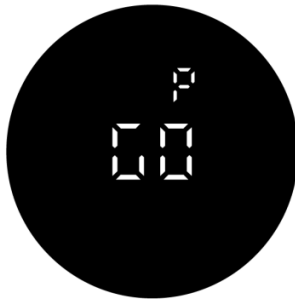

2. ábra

- ① A gomb bekapcsol, a BUZZER hosszú sípoló hangot ad, és a gombon minden jelzőfény kigyullad (1. ábra). Ezután készenléti módba lép (2. ábra).



Figure 3



Figure 4

- ② Készenléti módban a gomb rövid megnyomásával közvetlenül beléphet az edzés módba. Ha a pulzusszám és a dőlésszög támogatott, a kijelző ablak 3 másodpercenként vált a „Heart Rate” (Pulzusszám) és a „LEVEL” (Szint) adatok között (3. ábra, 4. ábra).



Figure 5



Figure 6



Figure 7

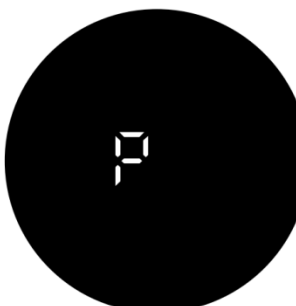

Figure 8

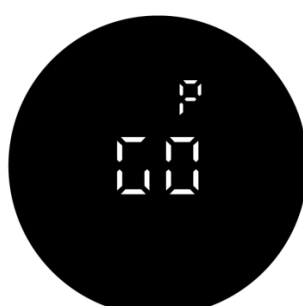

Figure 9

- ③ A főablak alapértelmezés szerint a „Time” (Idő), „Speed” (Sebesség), „Step Count” (Lépésszám), „Distance” (Távolság) és „Calories” (Kalória) adatokat jeleníti meg, 3 másodpercenként váltva a kijelzőn (5. ábra, 6. ábra, 7. ábra, 8. ábra, 9. ábra).



10. ábra



11. ábra

- ④ A gomb rövid megnyomásával a gyakorlat közben „szünet” módba léphet (10. ábra), hosszú megnyomásával pedig leállíthatja a gyakorlatot és visszatérhet készenléti állapotba (11. ábra). Edzés közben a gomb rövid megnyomásával „szünet” módba léphet (10. ábra), míg hosszan megnyomva leállíthatja az edzést és visszatérhet készenléti állapotba (11. ábra).

Célbeállítások Célbeállítások:

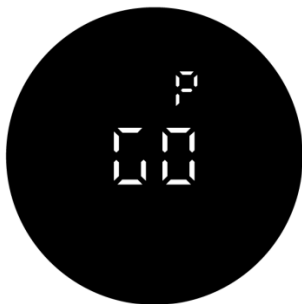

12. ábra



13. ábra



14. ábra



15. ábra

- ① Készlet állapotban nyomja meg hosszan a gombot a célbeállítás funkció eléréséhez (12. ábra); nyomja meg röviden a gombot a három cél között való váltáshoz, amelyek az idő és a távolság alapján kerülnek fogyasztásra (13., 14. és 15. ábra). Forgassa el a gombot a célérték beállításához, az óramutató járásával megegyező irányba növelje, az óramutató járásával ellentétes irányba csökkentse az értéket. Az egyes célok megfelelő értékváltozási ideje egy forgatásonként 1 perc. Távolság: 0,5 km Fogyasztás: 10 kcal

Készlet állapotban nyomja meg hosszan a gombot a célbeállítási funkció eléréséhez (12. ábra). Nyomja meg röviden a gombot a három cél (idő, távolság és kalória-fogyasztás) közötti váltáshoz (13., 14., 15. ábra). Forgassa el a gombot a célértékek beállításához: az óramutató járásával megegyező irányba forgatva növeli az értékeket, az óramutató járásával ellentétes irányba forgatva csökkenti az értékeket.

Az egyes célértékek növekedése a következő:

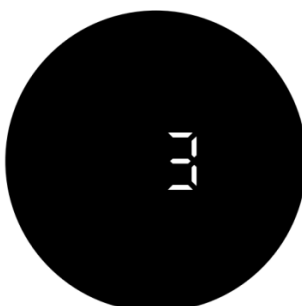

16. ábra

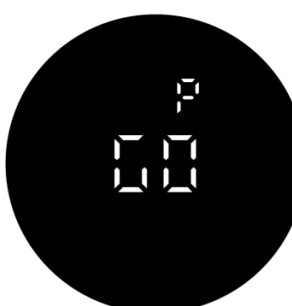









17. ábra





- ② A cél beállítása után nyomja meg röviden a futópad start gombját, és a shuttle 3 2 1 visszaszámlálást jelenít meg, majd elkezd a gyakorlatot (16. ábra). Ha nem szeretné elindítani a célt, nyomja meg és tartsa lenyomva a shuttle gombot, hogy visszatérjen a készlet oldalra. (17. ábra) A mozgás megkezdése után az összes logika és a gyors indítás konzisztens.

A cél beállítása után nyomja meg röviden a futópad Start gombját. A gomb 3-2-1-es visszaszámlálást jelenít meg, mielőtt elkezdené a gyakorlatot. Ha nem szeretné elindítani a célt, nyomja meg hosszan a gombot, hogy visszatérjen a készlet képernyőre (17. ábra). A gyakorlat megkezdése után minden művelet ugyanazt a logikát követi, mint a Gyorsindítás módban.

1.4 Adatmegjelenítési utasítások

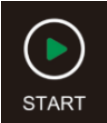
NEM	Tétel	Kijelző	Rövid leírás
1	Pulzusszám		Pulzusszám érték: Ha a valós idejű pulzusszám-kijelzés támogatott, akkor megjelenik; ellenkező esetben nem jelenik meg.
2	Dőlés		0% és N% közötti dőlésszög: Az adatok a felső vezérlőből származnak.
3	Idő		00:00 ~ 99:59 Az adatok a felső vezérlőből származnak.
4	Sebesség		Kijelző tartomány: 0,0–999,9 km/h Az adatok a felső vezérlőegységből származnak.
5	Lépések		Kijelző tartomány: 0 ~ 9999 Az adatok a felső vezérlőegységből származnak.
6	Távolság		Kijelzési tartomány: 0,00–327,6. A 99,99 km-t meghaladó értékek esetén egy tizedesjegy jelenik meg. Az adatok a felső vezérlőegységből származnak.
7	Kalória		Kijelzési tartomány: 0,0–999,9 Kcal Az adatok a felső vezérlőegységből származnak.
8	Bluetooth ikon		Kijelzés: Bluetooth csatlakoztatva. Nem jelenik meg: Bluetooth nincs csatlakoztatva.

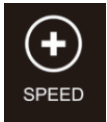
1.5 GOMBOK használata

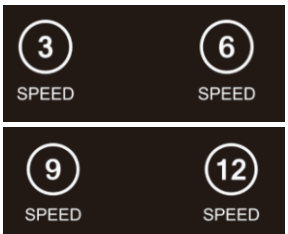
NEM	Tétel	GOMB	Rövid leírás
1	Indítás		Indítás gomb. Készenléti vagy szünet állapotban nyomja meg ezt a gombot a futópád elindításához.
2	Stop		Stop gomb: futás közben nyomja meg ezt a gombot, és a futópád lassan lelassul, majd leáll, mielőtt szünet állapotba kerülne. Szünet állapotban nyomja meg ezt a gombot a futópád összes adatának törléséhez és a készenléti állapot visszaállításához.
3	Sebesség +		Sebesség + gomb. Futás közben nyomja meg ezt a gombot a sebesség növeléséhez.
4	Sebesség-		Sebesség- gomb. Futás közben nyomja meg ezt a gombot a sebesség csökkentéséhez.
5	Gyors sebesség		Sebesség gyorsbillentyű. Futás közben nyomja meg a gyorsbillentyűt, és a sebesség a gyorsbillentyű beállított értékére változik.

Hibakód utasítások

E01 Rendellenes kommunikáció az elektronikus óra és az elektronikus vezérlő között	Az elektronikus óra kommunikációs kábele nincs megfelelően csatlakoztatva, megszakadt, vagy rossz az érintkezése	Kérjük, csatlakoztassa újra a kommunikációs kábelt
	Az elektronikus óra nem ad ki jelet	Cserélje ki az elektronikus órát, javításra szorul
	Alsó vezérlő nincs jelkimenet	Cserélje ki az alsó vezérlőt, javításra szorul
E02 Rendellenes feszültségérzékelés a lefelé irányító és a motor között	A tápfeszültség a normál feszültség 50%-ánál alacsonyabb	Végezzen új tesztet a megfelelő feszültségspecifikációval
	A motor vezetékai nincsenek megfelelően csatlakoztatva	Ellenőrizze, hogy a motor vezetékai megfelelően vannak-e csatlakoztatva
	Nincs feszültségkimenet vagy rendellenes feszültségkimenet a vezérelt motorhoz	Cserélje ki az alsó vezérlőt, javításra szorul
	Motor meghibásodás	Cserélje ki a motort
E05 A lefelé irányuló vezérlő mérőmotor túl feszültség-védelme	A futópada terhelése meghaladja a motor névleges üzemi áramát, és a rendszer védi magát	A motor névleges üzemi áramtartományán belül ajánlott
	Probléma van a futópada és a motor szerkezeti felépítésével, ami miatt a motor nem forog	Csak állítsa be a futópadot, és indítsa újra
	Ellenőrizze, hogy a motor működés közben nem bocsát-e ki túlcserélhető zajt vagy égett szagot	Ha igen, cserélje ki a motort
	Alsó vezérlő áramkorlátozó rendszer meghibásodása	Ellenőrizze, hogy a vezérlőből égett szag árad-e. Ha van cserevezérlő, azt javítani kell.
E06 A vezérlő öntesztelési hibája	A tápfeszültség túl alacsony	Ellenőrizze, hogy a tápellátó vezeték rendben van-e.
	Alsó vezérlőpanel tesztáramkör meghibásodása	Cserélje ki az alsó vezérlőt, javításra szorul
E07	A paraméterek elvesztek	Cserélje ki az alsó vezérlőt, javításra szorul.
E08	EEPROM sérülés	Cserélje ki az alsó vezérlőt, javításra szorul.
--- A biztonsági zár nincs a helyén	A biztonsági mágnes leesett	Kérjük, helyezze a biztonsági zárat az elektronikus óra kijelölt helyére
	Az elektronikus óra biztonsági zárrendszerének meghibásodása	Cserélendő elektronikus óra, javításra szorul
A motor nem indul el az indítás után	A vezérlő motorral kapcsolatos rendellenes áramkör	Ellenőrizze, hogy a vezérlő motor vezetékai megfelelően és helyesen vannak-e csatlakoztatva

	A motor kábel nincs megfelelően csatlakoztatva	Ellenőrizze, hogy a motor vezetéke nincs-e meglazulva, és csatlakoztassa a motor vezetékét
	Az alsó vezérlő biztosíték megsérülése vagy leválása	Ellenőrizze az elektronikus vezérlés biztosítékát, szerelje be vagy cserélje ki
	Az alsó vezérlés IGBT-je kiégett	Multiméterrel mérje meg, hogy az alsó vezérlő IGBT-je kiégett-e, és cserélje ki az alsó vezérlő IGBT-jét vagy az alsó vezérlőt

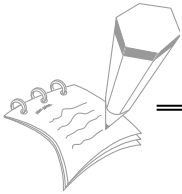

GYAKORLATI MEGJEGYZÉSEK

Ezt a helyet használja a saját edzésprogramjának eredményeinek rögzítésére

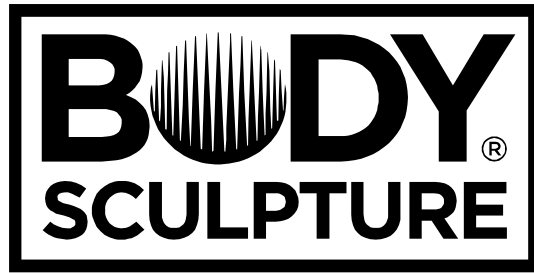

SINCE 1965

COPYRIGHT© 2025 BY BODY SCULPTURE INTERNATIONAL EUROPE LTD
MINDEN JOG FENNTARTVA. A JOGTALAN MÁSZOLÁS TÖRVÉNSZEGÉS