

NordicTrack®

T SERIES 10

Modellszám: NTL15425-INT.3

Sorozatszám: _____

Írja a sorozatszámot a fenti helyre a hivatkozáshoz.

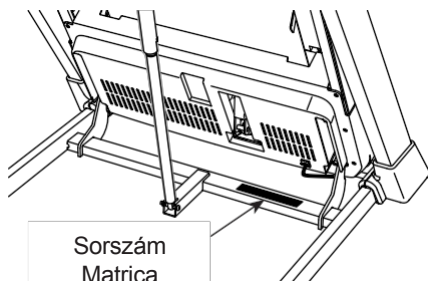

Sorszám
Matrica

Forgalmazó

Gyártóként, arra törekszünk, hogy vásárlóink minden igényét kielégítsük. Ha van kérdése, vagy ha hiányzó, esetleg sérült alkatrészek a termékben, kérem, keresse fel azt a helyet, ahol a terméket vásárolta.

FORGALMAZÓ:
Sport8 Hungary Kft.
1118 Bp. Fehérvári út 168-178.
+36 1 877 4841
www.sport8.hu

Szerviz elérhetőség:

+36205050828
szerviz@sport8.hu

VIGYÁZAT

A berendezés használata előtt olvassa el a jelen kézikönyvben található összes óvintézkedést és utasítást. Tartsa meg ezt a kézikönyvet a későbbi használatra.

HASZNÁLATI KÉZIKÖNYV

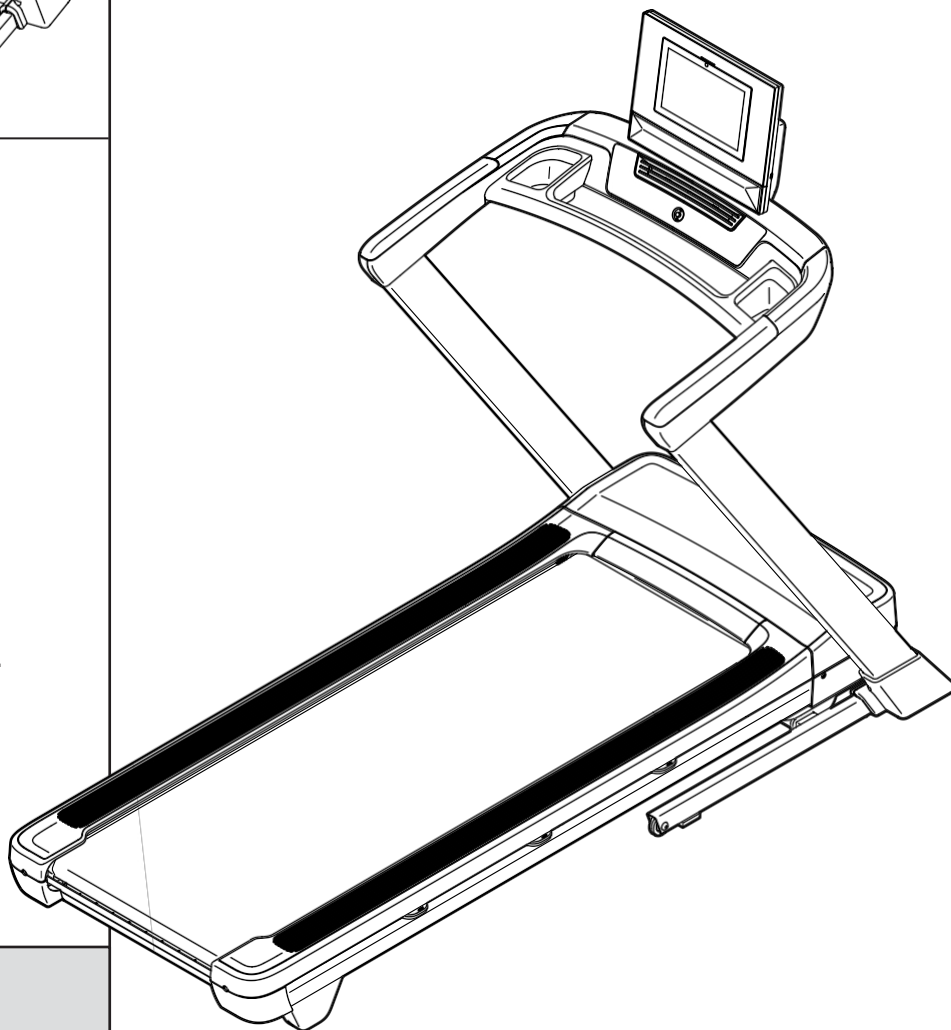

TARTALOMJEGYZÉK

FIGYELMEZTETŐ MATRICA ELHELYEZÉSE.....	2
FONTOS ÓVINTÉZKEDÉSEK.....	3
MIELŐTT ELKEZDENÉ.....	5
ALKATRÉSZ-AZONOSÍTÓ TÁBLÁZAT.....	6
ÖSSZESZERELÉS.....	7
A TÁPKÁBEL CSATLAKOZTATÁSA.....	15
HOGYAN KELL HASZNÁLNI A FUTÓPADOT.....	16
A FUTÓPAD ÖSSZECSUKÁSA ÉS MOZGATÁSA.....	25
KARBANTARTÁS ÉS HIBAEELHÁRÍTÁS.....	26
EDZÉSI IRÁNYELVEK.....	29
RÉSZLISTÁK.....	30
ROBBANÁSI RAJZ.....	32
CSEREALKATRÉSZEK RENDELÉSE.....	Hátsó borító
ÚJRAHASZNOSÍTÁSSAL KAPCSOLATOS INFORMÁCIÓK.....	Hátsó borító
UK/EU MEGFELELŐSÉGI NYILATKOZAT.....	Hátsó borító

FIGYELMEZTETŐ MATRICA ELHELYEZÉSE

Ez a rajz mutatja a figyelmeztető matricák helyét. Ha valamelyik matrica hiányzik vagy olvashatatlan, tekintse meg e kézikönyv elülső borítóját, és kérjen ingyenes csere matricát. Helyezze fel a matricát a mutatott helyre. Megjegyzés: A matricák nem feltétlenül a tényleges méretben vannak feltüntetve.

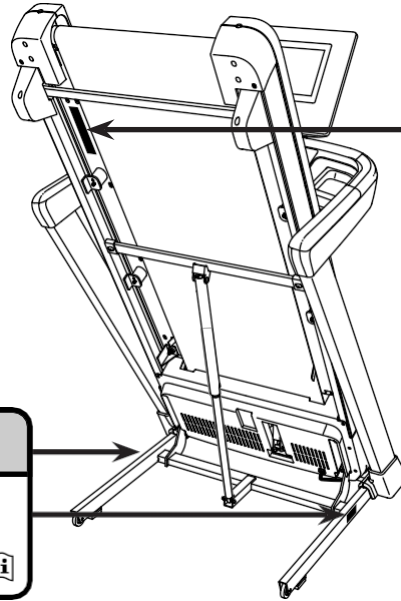

WARNING

To reduce the risk of serious injury, read user's manual and:

- Stand only on foot rails when starting or stopping.
- Never allow children on or around.
- Keep clothing, fingers, and hair away from moving parts.
- Change speed in small increments.
- Hold handrails to reduce risk of falling.
- Always wear clip while operating.
- Stop if you feel faint, dizzy, or short of breath.
- Set incline to zero before folding (power incline only).
- Fully engage the safety latch before moving or storing.
- Always remove key when not in use.
- Never adjust or fix the belt while it is moving.
- Always wear athletic shoes while operating. ⓘ

A NORDICTRACK és az IFIT az iFIT Inc. bejegyzett védjegyei. A Bluetooth® szóvédjegy és a logók a Bluetooth SIG, Inc. bejegyzett védjegyei, és licenc alapján használhatók. A Google Maps a Google LLC védjegye. A Wi-Fi a Wi-Fi Alliance bejegyzett védjegye. A WPA és a WPA2 a Wi-Fi védjegyei.

FONTOS ÓVINTÉZKEDÉSEK

⚠ FIGYELMEZTETÉS: Az égési sérülések, tűz, áramütés vagy személyi sérülés kockázatának csökkentése érdekében a futópad használata előtt olvassa el a jelen kézikönyvben található összes fontos óvintézkedést és utasítást, valamint a futópadon található összes figyelmeztetést. Az iFIT nem vállal felelősséget a termék használata által vagy annak következtében bekövetkezett személyi sérülésekért vagy anyagi károkért.

1. A tulajdonos felelőssége, hogy a futópad minden felhasználója megfelelő tájékoztatást kapjon az összes figyelmeztetésről és óvintézkedésről.
2. A 16 év alatti gyermekeket és a háziállatokat mindig tartsa távol a futópadtól.
3. Bármilyen edzésprogram megkezdése előtt konzultáljon egészségügyi szolgáltatójával. Ez különösen fontos a 35 év feletti vagy a már meglévő egészségügyi problémákkal küzdő személyek esetében.
4. Mielőtt bármilyen edzésprogramot elkezdene vagy folytatna a terhesség alatt, konzultáljon egészségügyi szolgáltatójával. A futópadot csak az egészségügyi szolgáltatója által engedélyezett módon használja.
5. A futópadot nem olyan személyeknek szánták, akik csökkent fizikai, érzékszervi vagy szellemi képességekkel rendelkeznek, vagy nem rendelkeznek kellő tapasztalattal és ismeretekkel, kivéve, ha a futópad használatára vonatkozó felügyeletet vagy utasítást kaptak a biztonságukért felelős személytől.
6. A futópadot csak a jelen kézikönyvben leírtak szerint használja.
7. A futópadot kizárólag otthoni használatra szánják. Ne használja a futópadot kereskedelmi, bérleti vagy intézményi környezetben.
8. Tartsa a futópadot zárt térben, nedvességtől és portól védve. Ne tegye a futópadot garázsba vagy fedett teraszra, illetve víz közelébe.
9. Helyezze a futópadot sík felületre, úgy, hogy mögötte legalább 2,4 m (8 láb) és mindkét oldalon 0,6 m (2 láb) távolság legyen. Ne helyezze a futópadot olyan felületre, amely elzárja a levegőnyílásokat. A padló vagy a szőnyeg sérülésektől való megóvása érdekében helyezzen szőnyeget a futópad alá.
10. Ne üzemeltesse a futópadot olyan helyen, ahol aeroszolos termékeket használnak, vagy ahol oxigént adnak be.
11. A futópadot csak olyan használhatják, akik legfeljebb 148 kg-ot nyomnak.
12. Soha ne engedjen egyszerre egynél több személyt a futópadra.
13. A futópad használata közben viseljen megfelelő edzőruhát. Ne viseljen bő ruhát, amely beakadhat a futópadba. Férfiaknak és nőknek egyaránt ajánlott a sportos támasztóruházat. Mindig viseljen sportcipőt. Soha ne használja a futópadot mezítláb, csak harisnyában vagy szandálban.
14. A tápkábel csatlakoztatásakor (lásd a 15. oldalt) csatlakoztassa a tápkábelt földelt áramkörbe. Más készülék nem lehet ugyanabban az áramkörben. A hálózati kábel adapterében lévő biztosíték cseréjekor helyezzen be egy ASTA által jóváhagyott BS1362, 13 amperes biztosítékot a biztosítéktartóba.
15. Ha hosszabbító kábelre van szükség, csak háromvezetékes, 14 mm-es (2 mm²) kábelt használjon, nem hosszabb 1,5 méternél (5 láb).
16. Tartsa a tápkábelt távol a fűtött felületektől.
17. Soha ne mozgassa a járószalagot kikapcsolt . Ne működtesse a futópadot ha a tápkábel vagy a dugó megsérült, vagy ha a futópad nem működik megfelelően. (Lásd Karbantartás és hibaelhárítás. a 27. oldalon, ha a futópad nem működik megfelelően).
18. A futópad használata előtt olvassa el, értse meg és próbálja ki a vészleállítási eljárást (lásd a HOGYAN KEZDJÜK BE A KONSOLÁT a következő weboldalon 17. oldal). A futópad használata közben mindig viselje a klipszet.
19. Legyen óvatos a futópad fel- és leszerelésekor. A futószalag elindításakor vagy leállításakor mindig álljon a lábtartókra. A futópad használata közben mindig fogja meg a kapaszkodókat.

20. Amikor egy személy a futópádon sétál, a futópád zajsztintje megnő.
21. Tartsa távol az ujjakat, a haját és a ruházatát a mozgópád futószalagtól.
22. A futópád nagy sebességre képes. A sebességet kis lépésekben állítsa be, hogy elkerülje a hirtelen sebességugrásokat.
23. Soha ne hagyja felügyelet nélkül a futópádot működés közben. Mindig húzza ki a kulcsot, nyomja a hálózati kapcsolót kikapcsolt állásba (a hálózati kapcsoló helyét lásd az 5. oldalon található rajzon), és húzza ki a hálózati kábelt, ha a futópádot nem használja.
24. Ne próbálja meg mozgatni a futópádot, amíg az nincs megfelelően összeszerelve. (Lásd az ÖSSZESÍTÉS a 7. oldalon, valamint a HOGYAN KIEGÉSZÍTHETI ÉS MOZGATHATJA A FUTÓSZALAGOT a 26. oldalon.) A futópád mozgatásához képesnek kell lennie arra, hogy biztonságosan megemeljen 20 kg-ot (45 fontot).
25. A futópád összehajtogatása vagy mozgatása során győződjön meg arról, hogy a tároló retesz biztonságosan tartja a keretet a tárolási pozícióban. Ne működtesse a futópádot összehajtogatott állapotban.
26. Ne változtassa meg a futópád dőlésszögét úgy, hogy tárgyakat helyez a futópád alá.
27. Soha ne dugjon semmilyen tárgyat a futópád bármely nyílásába.
28. Minden egyes alkalommal, amikor a futópádot használja, ellenőrizze és megfelelően húzza meg az összes alkatrészt. Az elhasználotott alkatrészeket azonnal cserélje ki. Csak a gyártó által szállított alkatrészeket használja.
29. **VIGYÁZAT**: Használat után, a futópád , valamint a jelen kézikönyvben leírt karbantartási és beállítási műveletek elvégzése előtt mindig húzza ki a tápkábelt azonnal. Soha ne távolítsa el a motorháztetőt, kivéve, ha erre a hivatalos szerviz képviselője utasítást ad. A jelen kézikönyvben leírtakon kívül más szervizelést csak hivatalos szervizképviselő végezhet.
30. A túlzott gyakorlás súlyos sérülést vagy halált okozhat. Ha elájul, ha légszomja van, vagy ha edzés közben fájdalmat érez, azonnal hagyja abba és hűtse le magát.

MENTSE EL EZEKET AZ UTASÍTÁSOKAT

MIELŐTT ELKEZDENÉD

Köszönjük, hogy az új NORDICTRACK® T SERIES 10 futópadot választotta. A T SERIES 10 futópad a funkciók lenyűgöző választékát kínálja, amelyek célja, hogy hatékonyabbá és élvezetesebbé tegye az otthoni edzéseket.

Az Ön érdekében olvassa el figyelmesen ezt a kézikönyvet, mielőtt a futópadot használná. Ha kérdései vannak a

a jelen kézikönyv olvasása során, kérjük, tekintse meg a kézikönyv elülső borítóját. Annak érdekében, hogy segíthessünk Önnek, jegyezze fel a termék modellszámát és sorozatszámát, mielőtt kapcsolatba lép velünk (lásd a kézikönyv elülső borítóját).

Mielőtt tovább olvasna, kérjük, ismerkedjen az alábbi rajzon megjelölt alkatrészekkel.

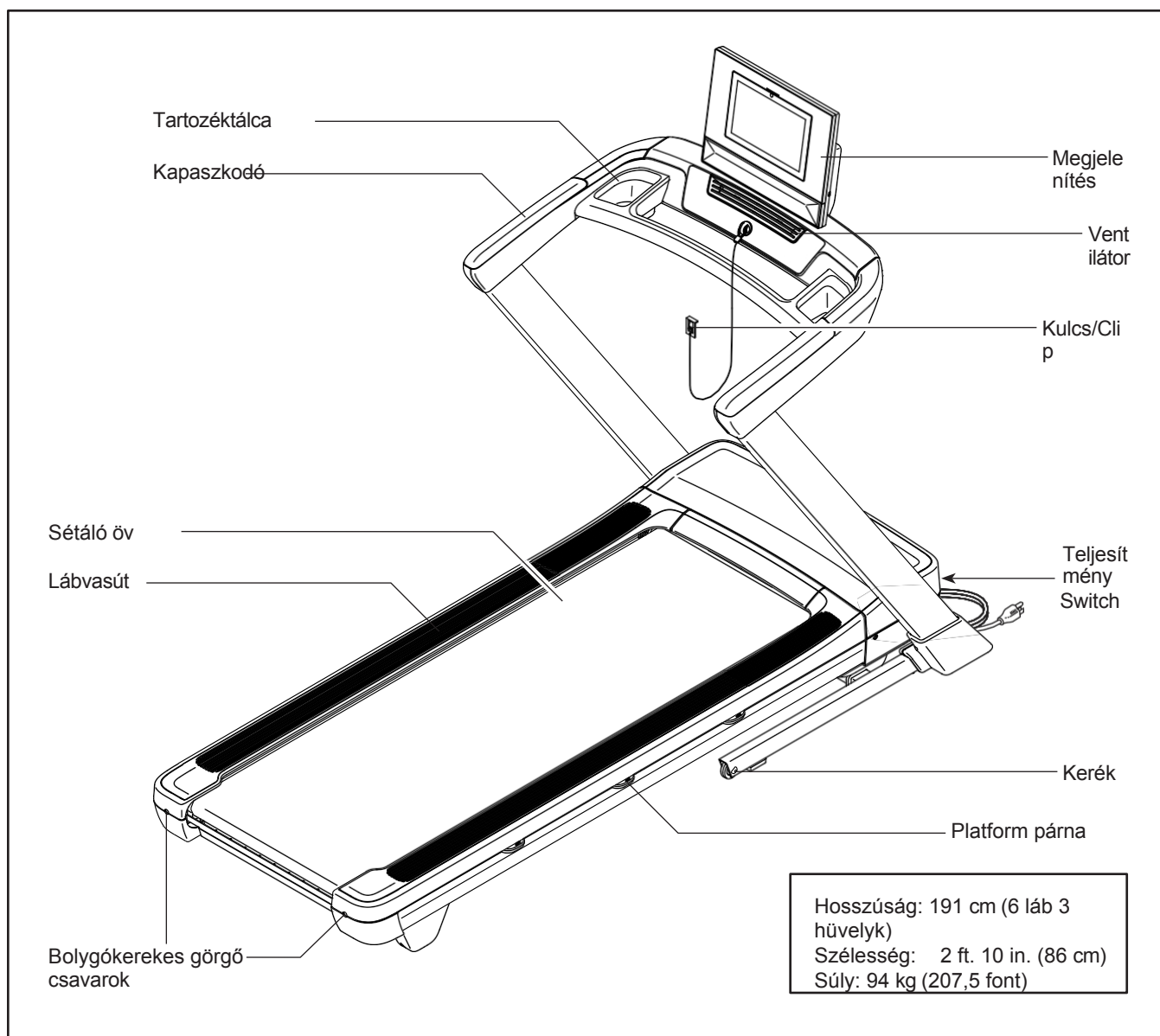

ALKATRÉSZ-AZONOSÍTÁS TÁBLÁZAT

Használja az alábbi rajzokat az összeszereléshez használt kis alkatrészek azonosításához. Az egyes rajzok alatt zárójelben lévő szám az alkatrész kulcsszáma a kézikönyv végén található alkatrészjegyzékből. A kulcsszám utáni szám az összeszereléshez használt mennyiség. **Megjegyzés: Ha egy alkatrész nem szerepel a hardverkészletben, ellenőrizze, hogy előzetesen fel van-e szerelve. Előfordulhat, hogy extra alkatrészek vannak benne.**

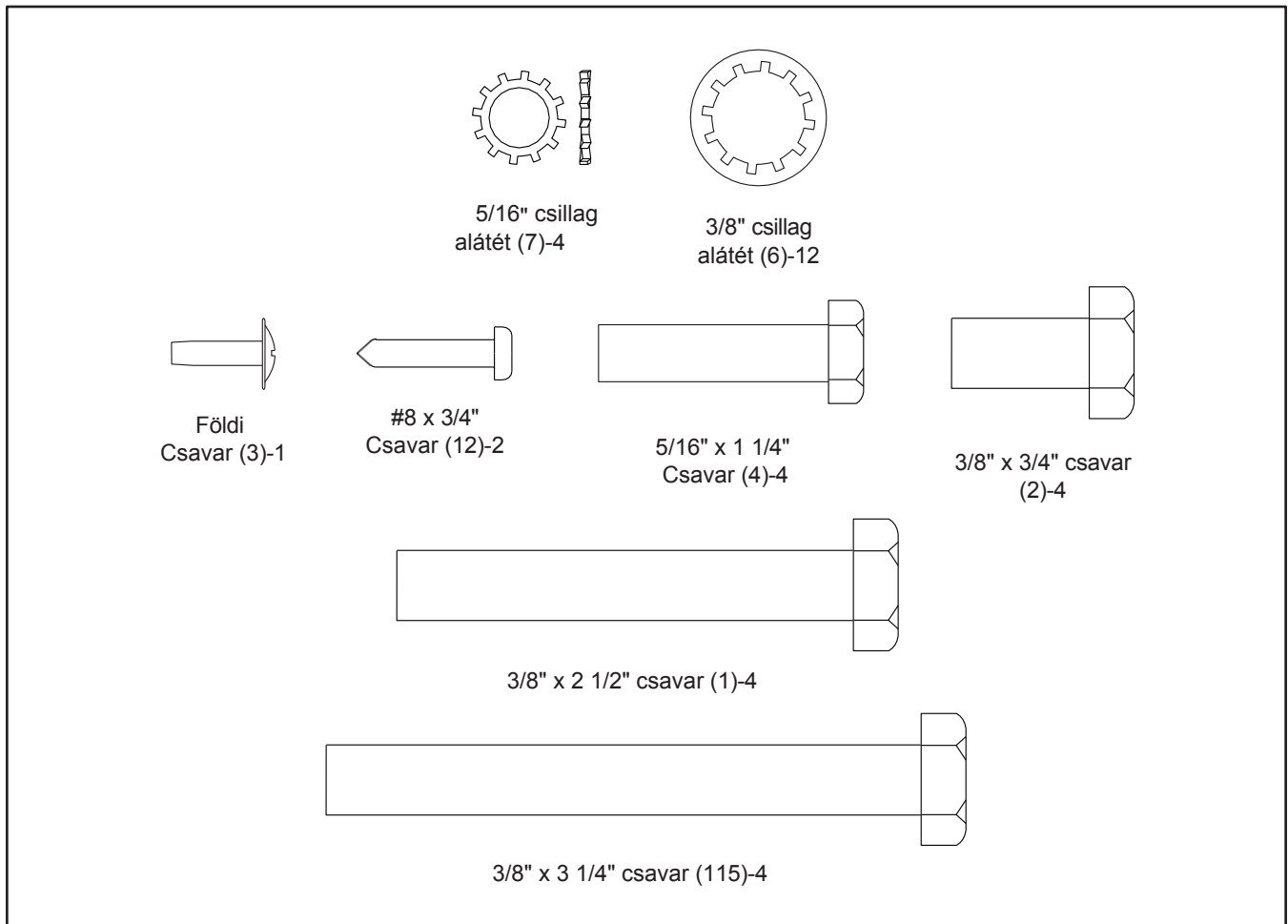

ÖSSZESZERELÉS

- Az összeszereléshez két személyre van szükség.
- Helyezze az összes alkatrészt egy tisztított helyre, és távolítsa el a csomagolóanyagokat. Ne dobja el a csomagolóanyagokat, amíg nem fejezte be az összes összeszerelési lépést.
- A szállítás után a futópad külsején olajos anyag lehet. Ez normális. Ha olajos anyag van a futópadon, törölje le puha ruhával és enyhe, nem súrolószeres tisztítószerrel.
- A bal oldali részek "L" vagy "Bal", a jobb oldali részek pedig "R" vagy "Jobb" jelöléssel vannak ellátva.
- A kis alkatrészek azonosításához lásd a 6. oldalt.
- Az összeszerelés a mellékelt szerszámok segítségével végezhető el. Megjegyzés: Tartsa meg a mellékelt szerszámokat. Egy vagy több szerszámra szükség lehet a beállítások elvégzéséhez. Az alkatrészek sérülésének elkerülése érdekében ne használjon elektromos szerszámokat az összeszereléshez vagy a beállításhoz.

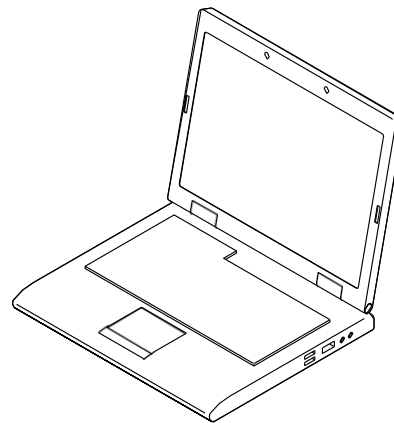

2. Győződjön meg róla, hogy a tápkábel ki van húzva.

Határozza meg a jobb oldali támasztékot (85) és a jobb oldali alapfedelelet (89), **igazítsa őket az ábrának megfelelően**, és csúsztassa a jobb oldali alapfedelelet a jobb oldali támaszra.

Csúsztassa a bal oldali alapfedelelet (nem ábrázolva) a bal oldali támlára (nem ábrázolva) .

Ezután távolítsa el a kötést.

Lásd a mellékelt rajzot. Keresse meg a kábelkötegelőt (A) a jobb oldali támlában (85). Kösse át a drótkötegelőt az állványhuzal (82) dróthúzóján (B) keresztül. Ezután helyezze be a huzalhúzó és a függőleges huzalt a jobb oldali függőlegesbe.

Ezután húzza meg a drótkötegelő (A) felső végét, amíg a támaszhuzal (82) át nem vezethető a jobb támaszon (85). **A drótkötegelőt még ne oldja ki.**

3. Távolítsa el és dobja el a jobb oldali támlában lévő jelzett csavart (C) (85). Ezután rögzítse a földelővezetéket (D) a jobb oldali támlához a földelőcsavarral (3).

Lásd a mellékelt rajzot. Keresse meg a kis fület (E) a tömítésen (86) a függőleges huzalon (82). Helyezze a fület a jobb oldali támasz (85) négyzet alakú furatába (F), majd nyomja be a grommetet a négyzet alakú furatba.

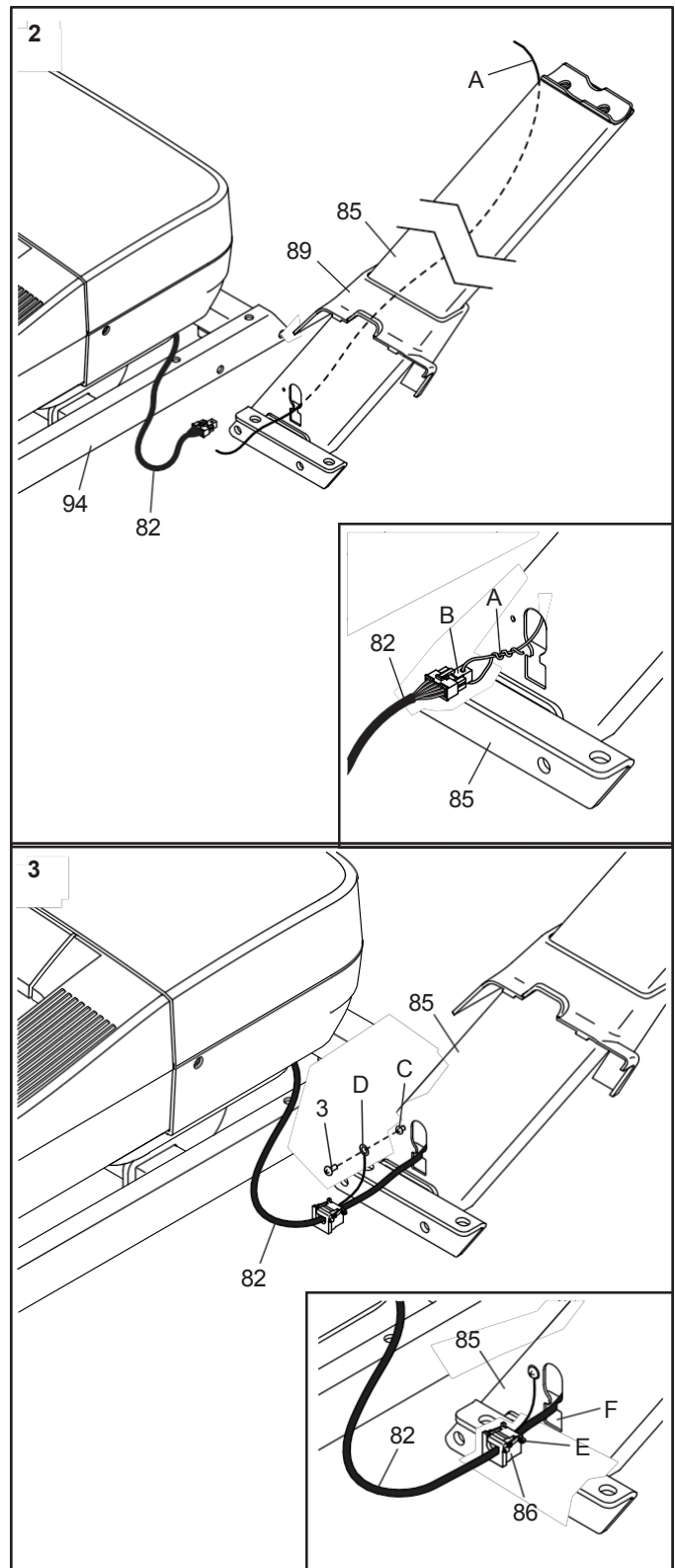

4. Egy második személy tartsa a jobb oldali támasztékot. (85) a bázissal szemben (94).

Helyezzen be két 3/8" x 3/4" csavart (2) két 3/8" csillag alátéttel (6) a jobb oldali támasz (85) tartójának tetejébe, és részben húzza meg a csavarokat a talpba (94); **a csavarokat még ne húzza meg teljesen.**

Fejezze be a jobb oldali támasz (85) rögzítését két 3/8" x 2 1/2" csavarral (1) és két 3/8" csillag alátéttel (6); **a csavarokat még ne húzza meg teljesen.**

Ugyanígy rögzítse a bal oldali támasztékot (a képen nem látható).

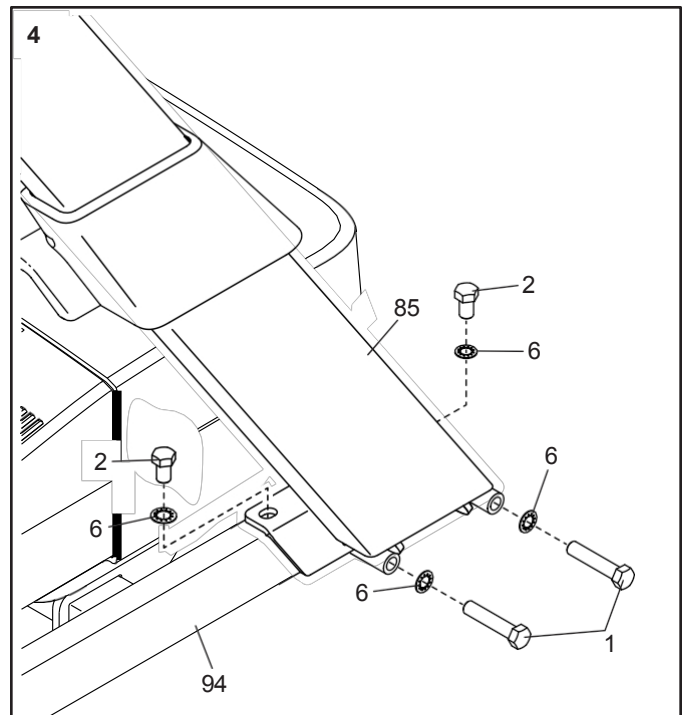

5. **E lépés során ne csípje be a függőleges huzalt (82).** Egy második személy segítségével tartsa a a bal és a jobb oldali támaszon (84, 85) lévő kapaszkodószerelvényt (G). Rögzítse a kapaszkodó szerelvényt négy 3/8" x 3 1/4" csavarral (115) és négy 3/8" csillag alátéttel (6); **indítsa el mind a négy csavart, majd húzza meg őket.**

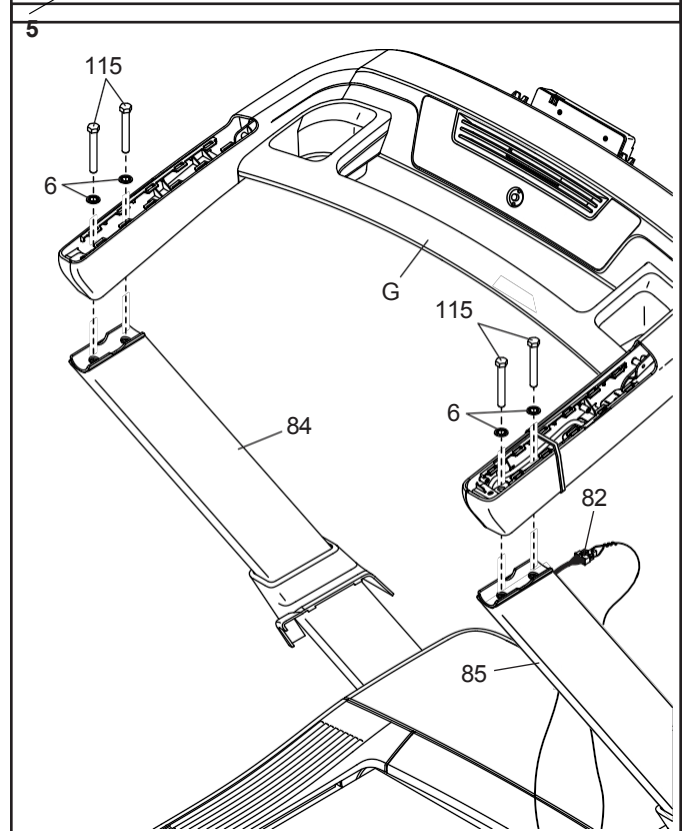

6. **Lásd a mellékelt rajzot.** Nyomja meg a kis reteszt (H) a függőleges vezeték csatlakozóján (82), majd távolítsa el és dobja ki a huzalhúzót (B). Ezután vágja le és dobja ki a kapaszkodóhuzalt (83) rögzítő műanyag kötegelőt (I).

Ezután csatlakoztassa a függőleges huzalt (82) a kapaszkodóhuzalhoz (83). **FONTOS: A huzalcsatlakozóknak könnyen össze kell csúszniuk, és hallható kattanással a helyükre kell pattanniuk. A futópád megfelelő működéséhez a vezetékeket megfelelően kell csatlakoztatni.**

Ezután helyezze be a csatlakozókat és a felesleges vezetéket a jobb oldali támaszba (85).

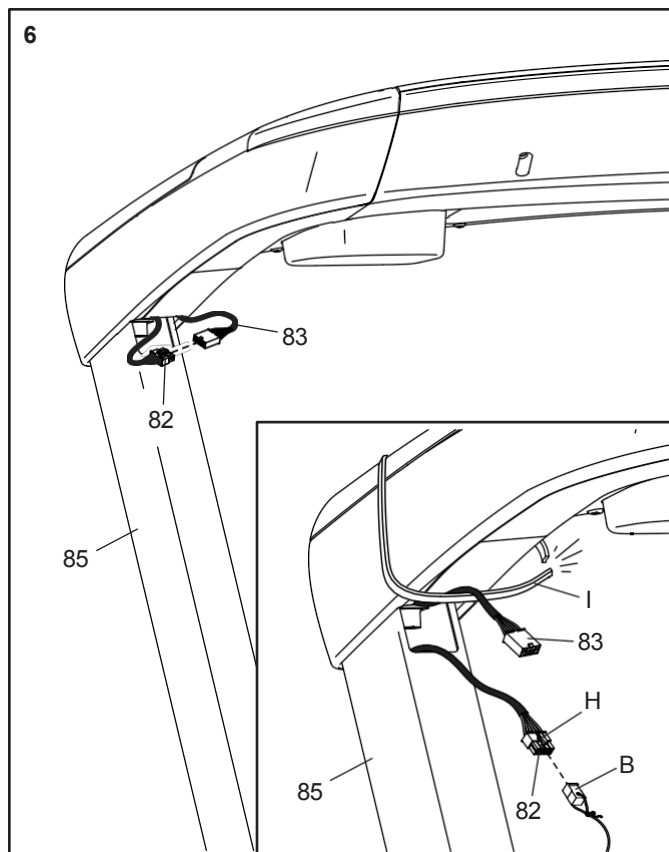

7. Határozza meg a jobb oldali kapaszkodófedelet (75). Helyezze a jobb oldali kapaszkodófedél elülső szélét a kapaszkodószerelvény (G) felső részébe az ábrának megfelelően. Ezután nyomja lefelé a jobb oldali kapaszkodófedél tetejét, amíg az a helyére nem pattan.

Ugyanígy rögzítse a bal oldali kapaszkodófedelet (74) a kapaszkodóegységhez (G).

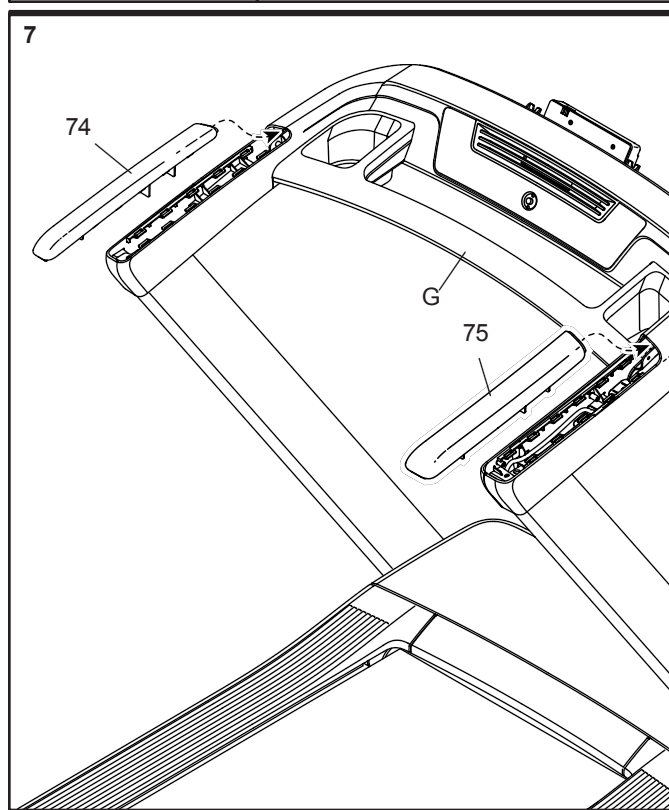

8. E lépés során ne csipjen be semmilyen vezetékét.

Egy második személy tartsa a kijelzőt (J) a mutatott helyen.

Lásd a mellékelt rajzot. Keresse meg a két rögzítő távtartót (100) a kijelzőkereten (97). A második személy csúsztassa a kijelzőkeretet a kapaszkodókeretre (81) úgy, hogy a szerelési távtartók a jelzett nyílásokban (K) legyenek.

Rögzítse a kijelzőkeretet (97) négy 5/16" x 1 1/4" csavarral (4) és négy 5/16" csillaggal. Az alátéteket (7); **indítsa el mind a négy csavart, majd húzza meg őket.**

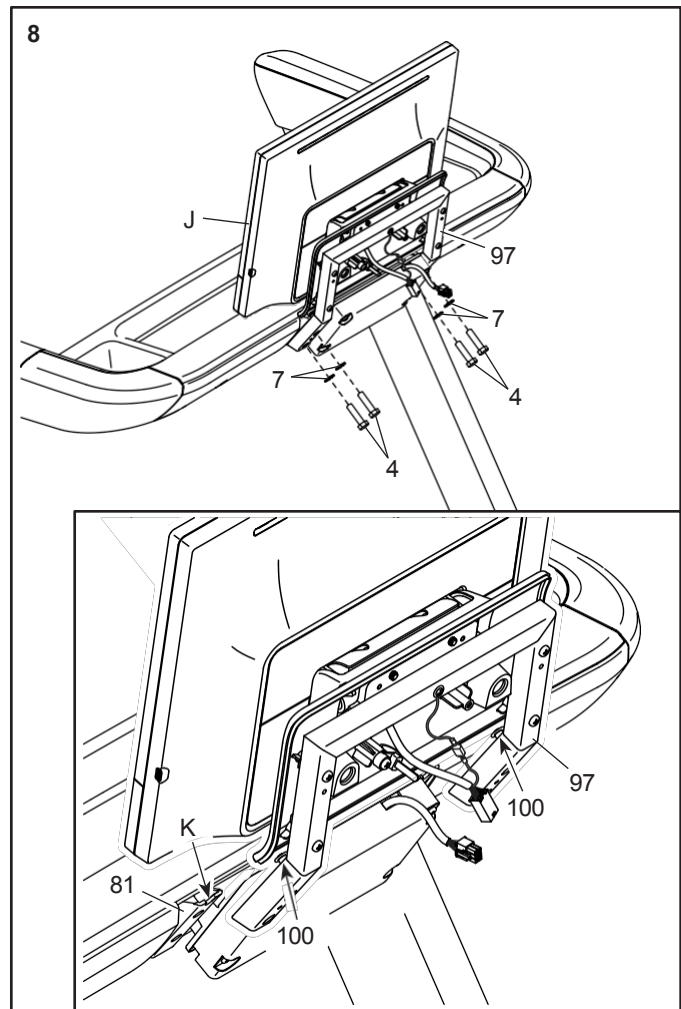

9. Csatlakoztassa a kijelző vezetékét (N) az áramkörtől (50) kinyúló vezetékhez (O). **FONTOS: A vezetékcsatlakozóknak könnyen össze kell csúszniuk, és hallható kattanással a helyükre kell pattanniuk. A futópad megfelelő működéséhez a vezetékeket megfelelően kell csatlakoztatni.**

Ezután vezesse át a kijelzővezetékét (N) a jelzett kábeltötegelőn (105), zárja be a kábeltötegelőt, és vágja le a kábeltötegelő végét.

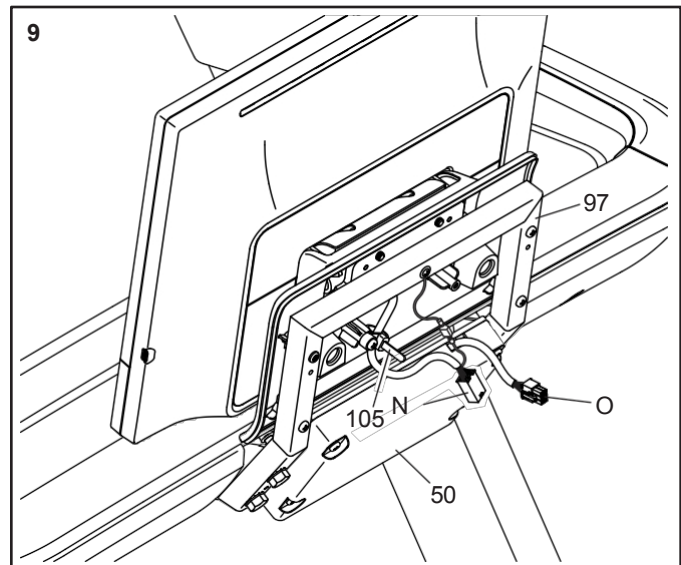

- 10. Ne csipje meg a vezetékeket ebben a lépésben.**
Rögzítse a nagy pivot fedelet (102) a kijelzőkerethez (97) két #8 x 3/4" csavarral (12).

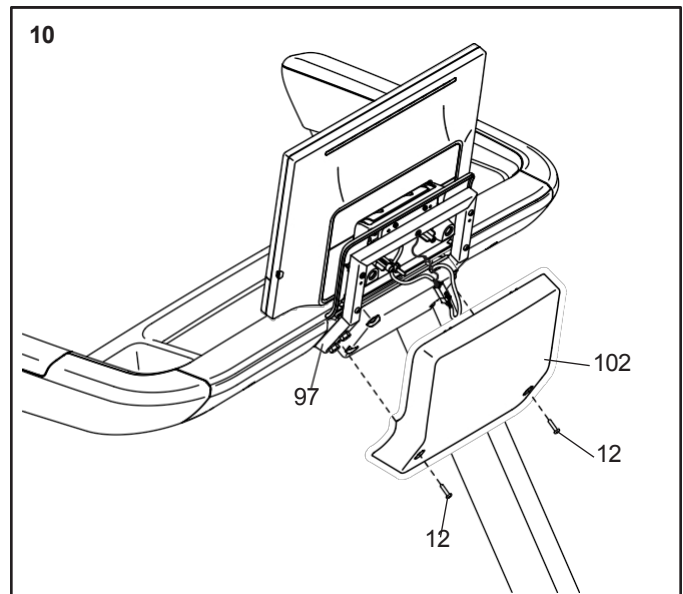

- 11. Emelje fel a keretet (57) az ábrán látható helyzetbe.**
FONTOS: A 13. lépés befejezéséig egy második személy tartsa a keretet.

Lásd a mellékelt rajzot. Távolítsa el a két 5/16" x 3/4" csavart (8) a reteszkeresztrúdról (53).

Ezután igazítsa a reteszelő kereszttrudat (53) a képen látható módon úgy, hogy az "Ez az oldal az öv felé" matrica (R) a futópád felé nézzen. Rögzítse a reteszelő kereszttrudat a kerethez (57) az imént eltávolított két 5/16" x 3/4" csavarral (8).

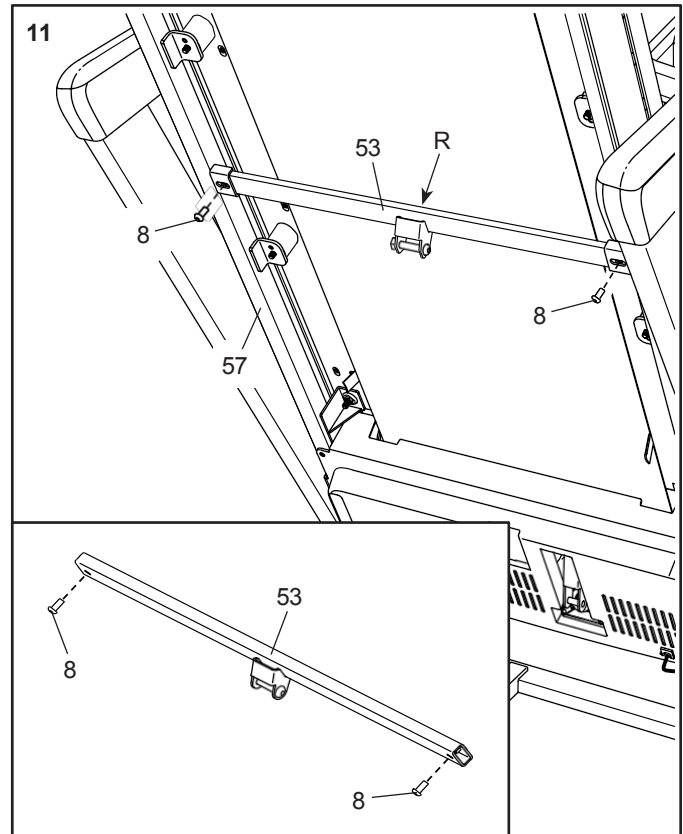

- 12.** Távolítsa el az 5/16"-os anyát (34), a két 3/8"-os nyomó alátétet (29) és az 5/16"-os x 1 3/4"-os csavart (22) az alap (94) konzoljáról. **Megjegyzés: Ha az egyik 5/16"-os hüvely (108) kikerül, helyezze vissza.**

Ezután igazítsa a tárolóreteszt (56) a képen látható módon.

Rögzítse a tároló reteszt (56) a talphoz (94) az 5/16" x 1 3/4" csavarral (22), a két 3/8" nyomó alátéttel (29) és az 5/16" anyával (34), amelyet az imént eltávolított.

Ezután emelje a tárolóreteszt (56) függőleges helyzetbe, és távolítsa el a rögzítőt (P).

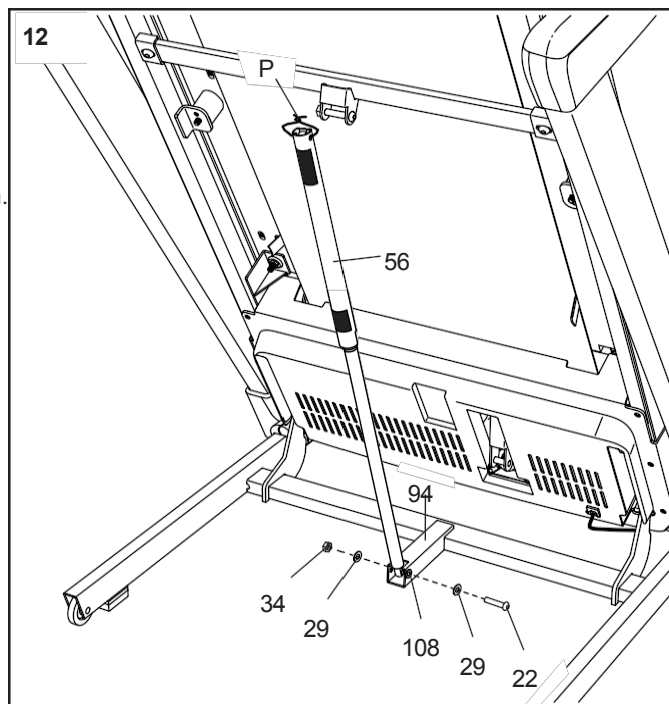

- 13.** Távolítsa el az 5/16"-os anyát (34) és az 5/16"-os x 2 1/4"-os csavart (23) a reteszkeresztrúd (53) tartójából.

Ezután igazítsa a tároló retesz felső végét (56) és a zárkeresztrúd (53) tartójával, és helyezze be az 5/16" x 2 1/4" csavart (23) a tartó és a tárolóretesz közé. **Ez egy távtartót (Q) fog kinyomni a tárolóreteszből; dobja ki a távtartót. Megjegyzés: Ha az egyik 5/16"-os perselyt (108) , helyezze vissza.**

Ezután húzzuk meg az 5/16"-os anyát (34) a 5/16" x 2 1/4" csavart (23). **Ne húzza meg túlságosan az anyát; a tárolóretesznek (56) képesnek kell lennie elfordulni.**

Ezután engedje le a keretet (57) (lásd: LEENGÍTHETJÜK A FOGÓFÉRMÁT HASZNÁLATBAN a következő oldalon 25. oldal).

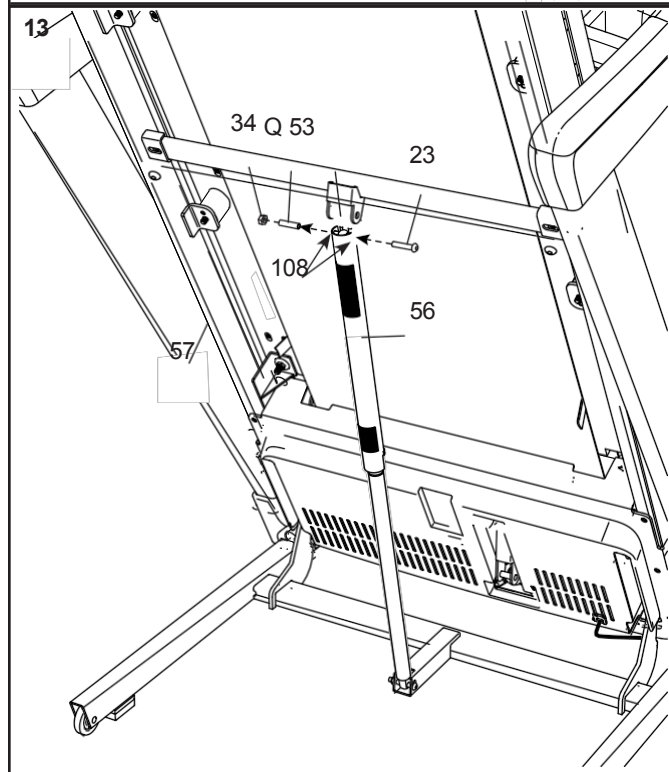

14. Szorosan húzza meg a két 3/8" x 3/4" csavart (2) és a két 3/8" x 2 1/2" csavart (1) a jobb oldali támlában (85).

Ismételje meg ezt a lépést a futópád bal oldalán.

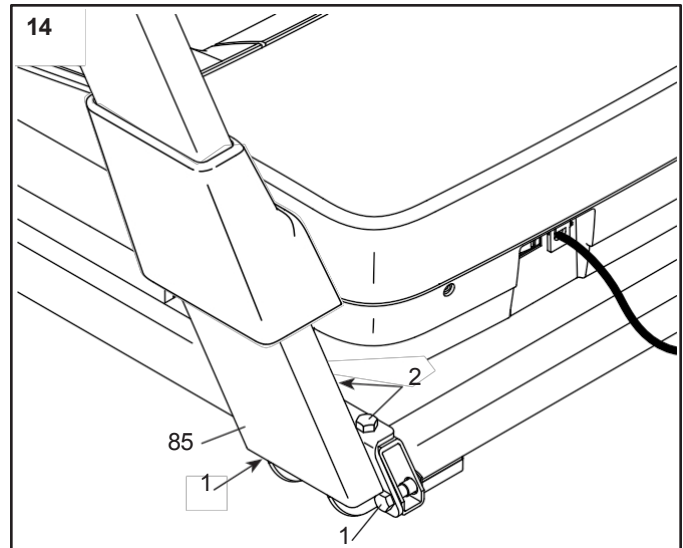

15. Határozza meg a jobb oldali belső alapfedelelet (91). Csúsztassa a jobb oldali belső talpfedelet a talpra (94), a támaszhuzal (82) alá, ahogy a mellékelt rajz mutatja. **Győződjön meg róla, hogy a támaszhuzal a jobb belső alapfedélzet rovátkájában (R) van, ahogy az a képen látható.**

Ezután csúsztassa lefelé a jobb oldali alapfedelelet (89) a jobb oldali belső alapfedélre (91).

Ismételje meg ezt a lépést a taposómalom bal oldalán a bal oldali belső alapfedéllel (nem látható) és a bal oldali alapfedéllel (nem látható). Megjegyzés: A futópád bal oldalán nincs vezeték.

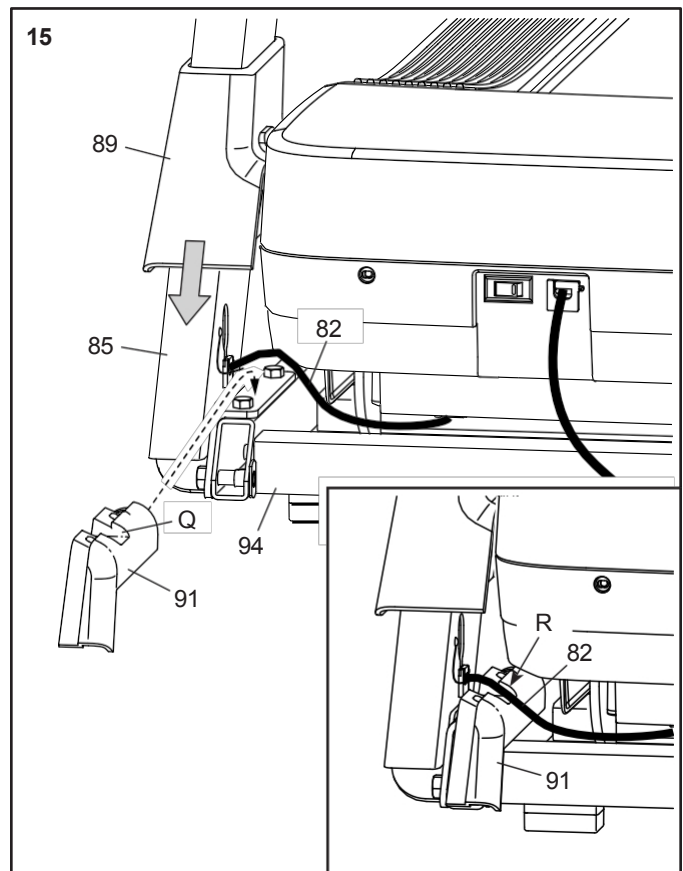

16. A futópád használata előtt győződjön meg arról, hogy minden alkatrész megfelelően meg van-e húzva. Ha a futópád matricáin műanyag lapok vannak, távolítsa el a műanyagot. A padló vagy a szőnyeg védelme érdekében helyezzen szőnyeget a futópád alá. A konzol sérülésének elkerülése érdekében tartsa a futópádot a közvetlen napfénytől távol. Tartsa a mellékelt szerszámokat biztonságos helyen; a futópádon végzett beállításokhoz a jövőben szükség lehet egy vagy több szerszámra. Megjegyzés: A készülékhez extra hardver tartozhat.

A TÁPKÁBEL CSATLAKOZTATÁSA

Ezt a terméket földelni kell. Meghibásodás vagy meghibásodás esetén a földelés a legkisebb ellenállású utat biztosítja az elektromos áram számára, így csökkentve az áramütés veszélyét. A termék tápkábele rendelkezik egy berendezés- földelő vezetékkel és egy földelő dugóval.

FONTOS: Ha a tápkábel megsérül, azt a gyártó által ajánlott tápkábellel kell kicserélni.

⚠ VESZÉLY: A berendezés földelővezetékének helytelen csatlakoztatása fokozott áramütésveszélyt okozhat. Ha kétségei vannak azzal kapcsolatban, hogy a termék megfelelően van földelve. Ne módosítsa a termékhez mellékelte dugót - ha az nem illeszkedik a konnektorba, megfelelő konnektort szereltesse fel szakképzett villanyszerelővel.

A tápkábel csatlakoztatásához kövesse az alábbi lépéseket.

1. Csatlakoztassa a tápkábel (A) jelzett végét a futópad aljzatához (B).

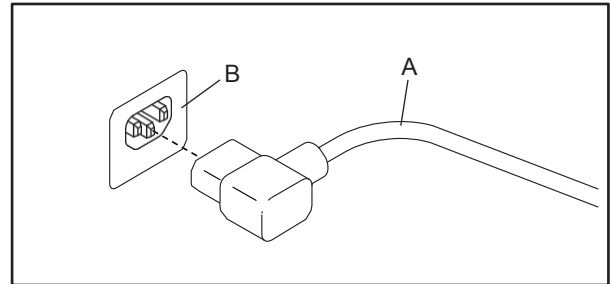

2. Csatlakoztassa a tápkábel másik végét (A) egy megfelelő konnektorba (C), amely megfelelően van felszerelve és földelve a helyi szabályoknak és rendeleteknek megfelelően.

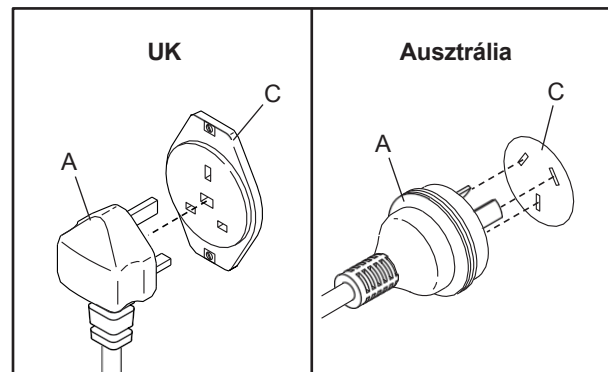

A FUTÓPAD HASZNÁLATA

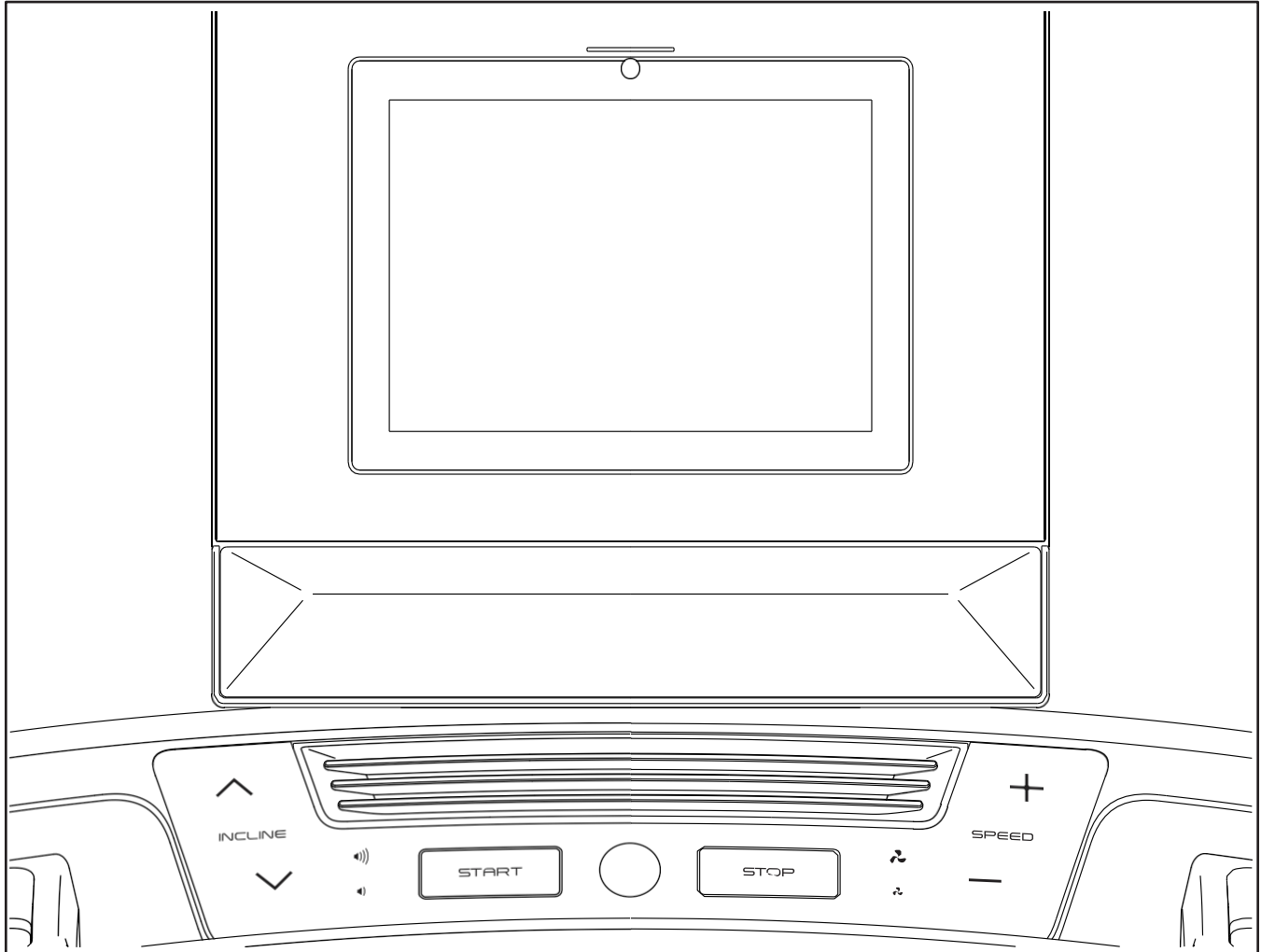

FONTOS: Az iFIT rendszeresen frissíti a konzol szoftverét, hogy javítsa az edzésélményt. A szoftverfrissítés után előfordulhat, hogy a jelen kézikönyvben leírt egyes beállítások és funkciók már nem vonatkoznak a konzolra, és a konzol új beállításokkal és funkciókkal rendelkezhet. Szánjon időt a következők felfedezésére a konzol beállításai és funkciói. **Ha kérdése van, kérjük, látogasson el a my.iFIT.com webhelyre, vagy lépjen kapcsolatba a tagi ügyfélszolgálatl.**

A KONZOL JELLEMZŐI

A fejlett konzol számos olyan funkciót kínál, amelyek célja, hogy hatékonyabbá és izgalmasabbá tegye az edzéseket.

Ha a konzol manuális üzemmódját használja, egy gombnyomással módosíthatja a futópád sebességét és emelkedését. Edzés közben a konzol azonnali edzés-visszacsatolást jelenít meg.

A konzol vezeték nélküli technológiával is rendelkezik, amely lehetővé teszi a konzol csatlakoztatását az iFIT®. Az iFIT segítségével a futópád sebességét és emelkedését automatikusan vezérlő, változó minőségű edzések közül választhat, miközben az iFIT-edzők magával ragadó edzéseken vezetik Önt.

Az iFIT előfizetéssel hozzáférhet több ezer on-demand célállomás és stúdió könyvtárhoz. edzéseket, saját edzéseket hozhat létre, nyomon követheti edzéseredményeit, és számos más funkcióhoz is hozzáférhet. További információkért látogasson el az iFIT.com oldalra.

A KONZOL BEKAPCSOLÁSA

FONTOS: Ha a futópad hideg hőmérsékletnek volt, hagyja, hogy felmelegedjen szobahőmérsékletűre, mielőtt bekapcsolja a konzolt. Ha ezt nem teszi meg, károsíthatja az elektromos alkatrészeket.

Csatlakoztassa a tápkábelt. Ezután keresse meg a tápkapcsolót a futópad vázán a tápkábel közelében. Nyomja a hálózati kapcsolót a visszaállító állásba (A).

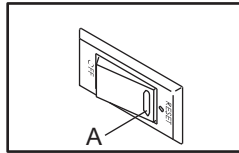

Ezután álljon a futópad lábtartójára.

Keresse meg a kulcshoz (C) rögzített klipszet (B), és csúsztassa a klipszet biztonságosan a ruhája derékszíjára. Ezután helyezze be a kulcsot a talpba. **FONTOS:** A vészhelyzet esetén a gombot lehet kihúzni a konzolból, aminek hatására a futószalag lelassul és megáll. Tesztelje a klipszet néhány lépéssel hátrafelé; ha a kulcs nem húzódik ki a konzolból, állítsa be a klipsz helyzetét.

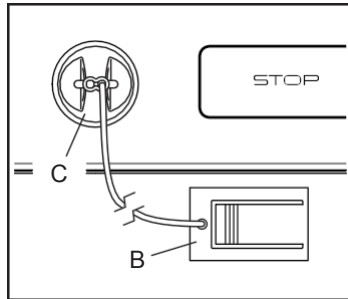

A KONZOL KIKAPCSOLÁSA

Amikor befejezte a futópad használatát, vegye ki a kulcsot a konzolból, és tegye biztonságos helyre. Ezután nyomja a hálózati kapcsolót kikapcsolt állásba, és húzza ki a hálózati kábelt. **FONTOS:** Ha ezt nem teszi meg, a futópad elektromos alkatrészei idő előtt elhasználódhatnak.

FONTOS: A futópad sérülésének elkerülése érdekében állítsa a lejtést 0%-ra, mielőtt összecsuksná a futópadot.

AZ ÉRINTŐKÉPERNYŐ HASZNÁLATA

A konzol egy fejlett, színes érintőképernyővel ellátott táblagéppel rendelkezik. A képernyőn lévő képek, például az edzésen megjelenő kijelzők mozgatásához az ujját a képernyőre csúsztathatja vagy pöccinthesi. Megjegyzés: képernyő nem nyomásérzékeny; nem kell erősen megnyomnia.

Ha információt szeretne beírni egy szövegdobozba, érintse meg a szövegdobozt a billentyűzet megjelenítéséhez. Számok vagy más használatához érintse meg a ?123 gombot. További karakterek megtekintéséhez érintse meg a ~/<. A betűbillentyűzethez való visszatéréshez érintse meg az ABC-t. Nagybetűs karakter használatához érintse meg a shift gombot (felfelé mutató nyíl szimbólum). A szöveg törléséhez érintse meg a törlés gombot (visszafelé mutató nyíl X-szel).

A KONZOL BEÁLLÍTÁSA

Mielőtt használná a treadmill-t, állítsa be a konzolt.

1. Válassza ki az időzónát.

2. Csatlakozás vezeték nélküli hálózathoz.

Az iFIT edzések és a konzol számos más funkciójának használatához a konzolt vezeték nélküli hálózathoz kell csatlakoztatni. Ha szükséges, részletes utasításokat lásd a 23. oldalon.

3. Hozzon létre vagy jelentkezzen be az iFIT-fiókjába.

Kövesse a képernyőn megjelenő utasításokat egy iFIT-fiók létrehozásához vagy az iFIT-fiókjába való bejelentkezéshez. A rendelkezésre álló előfizetési lehetőségek megjelennek.

4. Ellenőrizze a szoftverfrissítéseket.

Érintse meg a képernyőn a konzol beállítási gombot (fogaskerék ikon). Ezután érintse meg a *Felszerelés*, majd a *Szoftverfrissítés* elemet. A szoftverfrissítés automatikusan elindul. **FONTOS: A futópad károsodásának elkerülése érdekében ne nyomja meg a hálózati kapcsolót vagy húzza ki a tápkábelt a szoftver frissítése közben.** A részletes utasításokat lásd a 22. oldalon.

A konzol most már készen áll arra, hogy elkezdje munkát. Szánjon rá egy pillanatot, hogy felfedezze a konzol beállításait és funkcióit.

FONTOS: A futópad sérülésének megelőzése érdekében a futópad használata közben tiszta sportcipőt viseljen. A futópad első használatakor figyelje meg a futószalag igazítását, és szükség esetén centrálja azt (lásd a 28. oldalt).

A KÉZI ÜZEMMÓD HASZNÁLATA

1. Válassza ki a kezdőképernyőt.

Amikor bekapcsolja a konzolt, a konzol indítása után megjelenik a kezdőképernyő. Ha már kiválasztott egy edzést, érintse meg a képernyőt, és kövesse az utasításokat az edzés befejezéséhez és a kezdőképernyőre való visszatéréshez.

2. Készülj fel az edzésre.

Érintse meg a képernyőn a *Gyorsindítás* gombot, vagy nyomja meg a konzolon a Start gombot. A járószalag lassú sebességgel .

A ventilátor, a Bluetooth-fejhallgató vagy egy opcionális pulzuszámoló használatához lásd a 24. oldalt.

3. Változtassa meg a sétálószalag sebességét tetszés szerint.

A sétálószalag sebességét a következő módokon változtathatja:

Sebességgombok a konzolon - Minden gomb megnyomásakor változik a sebességeállítás; ha lenyomva tart egy gombot, a sebességbeállítás gyorsabban változik.

Számozott sebességgombok a képernyő jobb - Minden alkalommal, amikor megérint egy gombot, a sétálószalag fokozatosan változtatja a sebességet, amíg el nem éri a kiválasztott sebességbeállítást.

Megjegyzés: A képernyőn megjelenő számozott sebességgombok be- és kikapcsolásához érintse meg a képernyő jobb alsó sarkában lévő edzésbeállítások ikont, majd a *Vezérlés gombokat*.

4. Változtassa meg a futópad dőlésszögét tetszés szerint.

A futópad emelkedését a sebességgel megegyező módon változtathatja a konzolon található emelkedés gombok vagy a képernyő bal oldalán található számozott emelkedés gombok segítségével.

5. Kövesse a fejlődését.

A konzol többféle megjelenítési módot kínál. Érintse meg a képernyő jobb alsó sarkában található edzésbeállítások ikont az olyan opciók be- és kikapcsolásához, mint a *mérőszámok* és a *grafikonok*.

A hangerőszint beállításához érintse meg a képernyő jobb alsó sarkában lévő edzésbeállítások ikont, majd a *Hangerő* érintésével. Lehetséges, hogy hangerő növelő és csökkentő gombok a konzolon.

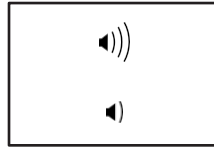

6. Az edzés szüneteltetése vagy befejezése.

Az edzés szüneteltetéséhez először **lépjen a lábtartóra**. Ezután érintse meg a képernyő alján lévő *Workout (Edzés)* szó mellett lévő szünet szimbólumot, vagy nyomja meg a konzolon a Stop gombot. Az edzés folytatásához érintse meg a képernyőn a *Folytatás* gombot, vagy nyomja meg Start gombot a konzolon.

Az edzés befejezéséhez először **lépjen a lábtartóra**. Ezután érintse meg a képernyőn az *Edzés* szó melletti szünet szimbólumot, majd érintse meg a *Befejezés* gombot, vagy nyomja meg a konzolon a Stop gombot. Megjelenik az edzés összefoglalója. Érintse meg a képernyő bal felső sarkában található vissza nyíl gombot a kezdőképernyőre való visszatéréshez.

7. Ha befejezte a futópad használatát, ki a konzolt (lásd a 17. oldalt).

HOGYAN KELL HASZNÁLNI EGY KIEMELT EDZÉST

A kiemelt edzés használatához a vezeték nélküli hálózathoz kell csatlakoznia.

1. Válassza ki a kezdőképernyőt.

Amikor bekapcsolja a konzolt, a konzol indítása után megjelenik a kezdőképernyő. Ha már kiválasztott egy edzést, érintse meg a képernyőt, és kövesse az utasításokat az edzés befejezéséhez és a kezdőképernyőre való visszatéréshez.

2. Válasszon ki egy edzést.

Az edzés kiválasztásához csúsztassa vagy pöccintse a képernyőt a függőleges vagy vízszintes görgetéshez, hogy az összes elérhető edzést láthassa. A képernyő bal oldalán található *Keresés* ikonra is rákattinthat, és kategóriák, például időtartam, helyszín, edző stb. szerint kereshet edzéseket. Ezután érintse meg a kívánt edzés képét a képernyőn.

A konzolján megjelenő edzések időszakosan változnak. Ha egy kiemelt edzést a jövőbeni használatra el szeretne menteni, akkor a kedvencek gomb (szív szimbólum) megérintésével tegye azt kedvencévé. Megjegyzés: A kiemelt edzés elmentéséhez be kell az iFIT-fiókjába (lásd a 2. lépést a 21. oldalon).

Amikor kiválaszt egy edzést, a képernyőn megjelenik az edzés áttekintése olyan részletekkel, mint az edzés időtartama és távolsága, valamint az edzés során elégetett kalóriák becsült száma.

3. Készülj fel az edzésre.

Érintse meg az *Edzés indítása* gombot. A gyalogló öv lassú sebességgel elkezd mozogni, és megkezdődik a bemelegítési időszak.

A ventilátor, a Bluetooth-fejhallgató vagy egy opcionális pulzuszámoló használatához lásd a 24. oldalt.

4. Kezdje el az edzést.

Sétáljon a bemelegítési időszak végéig vagy érintse meg a *Skip warmupot*.

Egyes edzések során egy iFIT-edző végigvezeti Önt egy magával ragadó videóedzésen. Érintse meg a képernyő jobb alsó sarkában található edzésbeállítások ikont, majd érintse meg az *Audio* elemet az edzéshez tartozó zene, edzői hang és hangerő beállítások kiválasztásához.

Egyes edzések során a képernyőn megjelenik az útvonal térképe és az előrehaladást jelző jelölés. Érintse meg a képernyőn lévő gombokat a kívánt térképp opciónak kiválasztásához.

Az edzés során a futópad sebessége és emelkedése automatikusan változik az edzés beállításainak megfelelően. **Ha a sebesség és/vagy a lejtés szintje túl magas vagy túl alacsony**, manuálisan felülbíráhatja a beállítást (lásd a 3. és 4. lépést a 18. oldalon). Az edzés beprogramozott sebesség- és/vagy emelkedési beállításaihoz való visszatéréshez érintse meg a *Follow Trainer (Kövesse az edzőt)* elemet.

Ha a SmartAdjust funkció be van kapcsolva, a konzol az edzés intenzitását a sebesség- és emelkedési beállítások kézi felülbíráása alapján automatikusan skálázza. **A SmartAdjust funkció engedélyezéséhez** érintse meg a képernyő jobb alsó sarkában lévő edzésbeállítások ikont, majd a *Features (Funkciók)* elemet.

FONTOS: Az edzés leírásában feltüntetett kalóriacél csak becslés. Az Ön által elégetett kalóriák tényleges száma különböző tényezőktől, például a testsúlyától függ. Ezenkívül, ha az edzés során manuálisan megváltoztatja a sebességet vagy az emelkedési szintet, az befolyásolja az elégetett kalóriák számát.

Ha az ActivePulse funkció engedélyezve van, a konzol automatikusan a pulzusszám alapján méretezi az edzés intenzitását, ha kompatibilis pulzuszó mérő készüléket használ. **Az ActivePulse funkció engedélyezéséhez** érintse meg a képernyő jobb alsó sarkában található edzésbeállítások ikont, majd a *Features (Funkciók)* elemet.

A haladás nyomon követéséhez lásd az 5. lépést a 19. oldalon.

Az edzés szüneteltetéséhez vagy befejezéséhez lásd a 6. lépést a 19. oldalon.

5. Ha befejezte a futópad használatát, ki a konzolt (lásd a 17. oldalt).

HOGYAN HOZZON LÉTRE ÉS HASZNÁLJON EGYÉNI EDZÉST

Egyéni edzés létrehozásához és használatához be kell jelentkeznie az iFIT-fiókjába, és a vezeték nélküli hálózathoz kell csatlakoznia.

1. Válassza ki a kezdőképernyőt.

Amikor bekapcsolja a konzolt, a konzol indítása után megjelenik a kezdőképernyő. Ha már kiválasztott egy edzést, érintse meg a képernyőt, és kövesse az utasításokat az edzés befejezéséhez és a kezdőképernyőre való visszatéréshez.

2. Egyéni edzés létrehozása.

Először érintse meg a képernyő bal oldalán található *Létrehozás* ikont. Ezután érintse meg az *Edzésépítő* vagy a *Cél beállításelemet*.

Ha az *Edzésekészítő* opciót választotta, érintse meg *Edzés létrehozása* elemet, és adja meg a kívánt időt, sebességet és emelkedést, valamint a kívánt sorozatszámot egy intervallumos edzés létrehozásához. Az edzés elnevezéséhez érintse meg a *My Workout (Edzésem)* melletti ceruza ikont. Ezután érintse meg a *Mentés* gombot.

Ha a *Cél beállítása* lehetőséget választotta, adja meg a kívánt időt, sebességet és emelkedést. Az edzés elnevezéséhez érintse meg a *My Workout (Edzésem)* melletti ceruza ikont. Ezután érintse meg a *Mentés* gombot.

3. Készülj fel az edzésre.

Touch *Start Workout*. A gyalogló öv lassú sebességgel , és megkezdődik a bemelegítési időszak.

A ventilátor, a Bluetooth-fejhallgató vagy egy opcionális pulzuszó mérő használatához lásd a 24. oldalt.

4. Kezdje el az edzést.

Sétáljon a bemelegítési időszak végéig vagy érintse meg a *Skip warmupot*. Az edzés fog működni, mint egy kiemelt edzés (lásd a 4. lépést a 20. oldalon).

5. Ha befejezte a futópad használatát, ki a konzolt (lásd a 17. oldalt).

HOGYAN KELL HASZNÁLNI AZ iFIT EDZÉST

Az iFIT edzés használatához be kell jelentkeznie az iFIT-fiókjába, és a konzolnak vezeték nélküli hálózathoz kell csatlakoznia. **Az iFIT-ről további információkat az iFIT.com oldalon talál.**

1. Válassza ki a kezdőképernyőt.

Amikor bekapcsolja a konzolt, a konzol indítása után megjelenik a kezdőképernyő. Ha már kiválasztott egy edzést, érintse meg a képernyőt, és kövesse az utasításokat az edzés befejezéséhez és a kezdőképernyőre való visszatéréshez.

2. Jelentkezzen be iFIT-fiókjába.

Ha még nem tette, érintse meg a képernyőn a konzol beállításai gombot (fogaskerék ikon), majd érintse meg a *Tagság* gombot, hogy bejelentkezzen iFIT-fiókjába. Kövesse a képernyőn megjelenő utasításokat a felhasználónév és a jelszó megadásához.

Megjegyzés: Az iFIT-fiókon belüli felhasználóváltáshoz válassza a kezdőképernyőt, majd érintse meg a képernyő bal alsó sarkában lévő kör alakú ikont. Ha a fiókhoz egynél több felhasználó tartozik, megjelenik a felhasználók listája. Érintse meg a kívánt felhasználó nevét.

3. Válasszon ki egy iFIT edzést a kezdőképernyőről vagy az edzéskönyvtárból.

Az iFIT edzés kiválasztásához csúsztassa vagy pöccintse a képernyőt a függőleges vagy vízszintes görgetéshez, hogy láthassa az összes elérhető edzést. Megérintheti a képernyő bal oldalán található *Keresés* ikont is, és kategóriák, például időtartam, helyszín, edző stb. szerint kereshet edzéseket. Ezután érintse meg a kívánt edzés képét a képernyőn.

Amikor kiválaszt egy iFIT edzést, képernyőn megjelenik az edzés áttekintése, amely olyan részleteket tartalmaz, mint az edzés időtartama és távolsága, valamint az edzés során elégetett kalóriák hozzávetőleges száma.

Olyan lehetőségeket is választhat, mint például az edzés hozzáadása az ütemtervéhez (lásd a 4. lépést) vagy az edzés kedvencként való megjelölése (lásd az 5. lépést).

4. Kívánság szerint ütemezzen be egy iFIT edzést a naptárba.

Ha egy iFIT edzést egy későbbi időpontra szeretne ütemezni, egyszerűen tekintse meg a kívánt iFIT edzés áttekintését vagy edzésösszefoglalóját, érintse meg a naptár ikont, majd válassza ki a kívánt dátumot a naptárban. Amikor a kiválasztott dátum elérkezik, a beütemezett iFIT edzés megjelenik a kezdőképernyőn.

5. Készítsen listát a kedvenc iFIT edzéseiről, ha kívánja.

Egy iFIT-edzés kedvencként való megjelöléséhez egyszerűen nézze meg a kívánt iFIT-edzés áttekintését vagy edzésösszefoglalóját, és érintse meg a kedvencek gombot (szív szimbólum).

A kedvencekként megjelölt iFIT edzések listájának megtekintéséhez érintse meg a kezdőképernyő tetején található szív ikont.

6. Készülj fel az edzésre.

Touch *Start Workout*. A gyalogló öv lassú sebességgel, és megkezdődik a bemelegítési időszak.

A ventilátor, a Bluetooth-fejhallgató vagy egy opcionális pulzusmérő használatához lásd a 24. oldalt.

7. Kezdje el az edzést.

Sétáljon a bemelegítési időszak végéig vagy érintse meg a *Skip warmupot*. Az edzés fog működni, mint egy kiemelt edzés (lásd a 4. lépést a 20. oldalon).

8. Ha befejezte a futópad használatát, ki a konzolt (lásd a 17. oldalt).

A KONZOL BEÁLLÍTÁSAINAK MÓDOSÍTÁSA

1. Válassza ki a konzol beállítási menüt.

Amikor bekapcsolja a konzolt, a konzol indítása után megjelenik a kezdőképernyő. Ha már kiválasztott egy edzést, érintse meg a képernyőt, és kövesse az utasításokat az edzés befejezéséhez és a kezdőképernyőre való visszatéréshez.

Ezután érintse meg a képernyőn a konzol beállítási gombot (fogaskerék ikon).

2. Navigáljon a konzol beállítások menüjében.

A következő beállítási menükben megtekintheti és módosíthatja a beállításokat:

Az Ön fiókja

- Számlainformáció, jelszó
- Egészségügyi részletek

Preferenciák

- Wi-Fi
- Mértékegységek
- Időzóna
- Nyelv
- iFIT AI Coach

Edzés

- ActivePulse
- Maximális sebesség

Berendezések

- A oldalról
- Szoftver frissítése
- Kalibrálja a címet.

Tagság

- Tagság kezelése
- Terv profilok

Támogatás

- Jelentsen egy problémát
- Segítség
- Jogi

3. A beállítások testreszabása.

A konzol a sebességet és a távolságot birodalmi (szabványos) vagy metrikus is meg tudja jeleníteni. A mértékegység megváltoztatásához vagy más beállítások módosításához érintse meg a *Beállítások* vagy a *Felszerelés* elemet, majd érintse meg a kívánt beállításokat.

4. Frissítse a konzol szoftverét.

A legjobb eredmény elérése érdekében rendszeresen ellenőrizze a szoftverfrissítéseket. Érintse meg a *Felszerelés*, majd a *Szoftverfrissítés* elemet. A szoftverfrissítések automatikusan elindulnak. **FONTOS: A futópad károsodásának elkerülése érdekében ne nyomja meg a hálózati kapcsolót, és ne húzza ki a hálózati kábelt a szoftver frissítése .**

Amikor a frissítés befejeződött, a konzol kikapcsol, majd újra bekapcsol. Ha ez nem történik meg, nyomja a hálózati kapcsolót kikapcsolt állásba, várjon néhány másodpercet, majd nyomja a hálózati kapcsolót visszaállított állásba. Megjegyzés: A szoftverfrissítések célja mindig az edzésélmény javítása. Egy szoftverfrissítés után előfordulhat, hogy a jelen kézikönyvben leírt egyes beállítások és funkciók már nem vonatkoznak a konzolra, és a konzol új beállításokkal és funkciókkal rendelkezhet.

5. Kalibrálja a dőlésszög-rendszert.

A dőlésszög-rendszer kalibrálásához érintse meg a *Felszerelés*, majd a *Kalibrálás*, végül a *Kalibrálás* elemet. A keret felemelkedik a maximális emelkedési szintre, leereszkedik a minimális emelkedési szintre, majd visszatér a kiindulási helyzetbe. Ha a dőlésszög-rendszer kalibrálva van, érintse meg a *Befejezés* gombot. **FONTOS: Tartsa távol a háziállatokat, lábakat és egyéb tárgyakat a futópadtól, amíg a dőlésszög-rendszer kalibrálódik. Vészhelyzetben húzza ki a kulcsot a konzolból a lejtéskalibrálás leállításához.** Megjegyzés: Előfordulhat, hogy a futópad bekapcsolásakor a dőlésszög-rendszer automatikusan kalibrálódik. Várja meg, amíg a keret megáll, mielőtt megpróbálná használni a futópadot.

6. Kilépés a konzol beállítási menüből.

A konzol beállítási menüből való kilépéshez érintse meg a képernyő bal felső sarkában lévő X-et.

EDZÉSBEÁLLÍTÁSOK MÓDOSÍTÁSA

1. Válassza ki az edzésbeállítások menüt.

Érintse meg a képernyő jobb alsó sarkában lévő edzésbeállítások ikont.

2. Navigáljon az edzésbeállítások menüben, és szabja testre az edzésbeállításokat.

A következő menükben megtekintheti és módosíthatja a beállításokat:

Audio

- Alkalmazás hangereje
- Hangszóró

hangereje Ventilátor

Bluetooth

Jellemzők

- SmartAdjust
- ActivePulse

Megjelenítés

- iFIT zárt feliratok
- A képernyő fényereje

Megjegyzés: Egyes edzésvezérlők le vannak tiltva, ha nem fut edzés.

3. Kilépés az edzésbeállítások menüből.

Az edzésbeállítások menüből való kilépéshez érintse meg a képernyő jobb alsó sarkában lévő X-et.

HOGYAN CSATLAKOZHATOK VEZETÉK NÉLKÜLI HÁLÓZATHOZ

1. Válassza ki a konzol beállításai menüt.

A kezdőképernyő kiválasztása után érintse meg a képernyőn a konzol beállításai gombot (fogaskerék ikon), majd a *Beállítások* elemet.

2. Vezeték nélküli hálózati kapcsolat beállítása és kezelése.

Érintse meg a *Wi-Fi* elemet a vezeték nélküli hálózat menü kiválasztásához. Ha a *Wi-Fi* nincs engedélyezve, érintse meg a *Wi-Fi* kapcsolót az engedélyezéshez. Ha a *Wi-Fi* engedélyezve van, a képernyőn megjelenik az elérhető hálózatok listája. Megjegyzés: Egy pillanatig eltarthat, amíg a vezeték nélküli hálózatok listája megjelenik.

Megjegyzés: Saját vezeték nélküli hálózattal és 802.11b/g/n routerrel kell rendelkeznie, amelynek engedélyezve van az SSID sugárzása (a rejtett hálózatok nem támogatottak). A konzol támogatja a nem biztonságos és a biztonságos (WEP, WPA™ és WPA2™) titkosítást. Szélessávú kapcsolat ajánlott; a teljesítmény a kapcsolat sebességétől függ.

Amikor megjelenik a hálózatok listája, érintse meg a kívánt hálózatot. Megjegyzés: Tudnia kell a hálózat nevét (SSID). Ha a hálózat jelszóval rendelkezik, a jelszót is ismernie kell. Kövesse a képernyőn megjelenő utasításokat a jelszó megadásához, és csatlakozzon a kiválasztott vezeték nélküli hálózathoz. A jelszavak esetében a nagy- és kisbetűk érzékenyek.

Amikor a konzol csatlakozik a vezeték nélküli hálózathoz, egy megerősítő üzenet jelenik meg a képernyőn.

Ha problémái vannak a titkosított hálózathoz való csatlakozással, győződjön meg arról, hogy a jelszava helyes. **Ha az utasítások követése után is kérdései vannak, kérjük, keresse fel a my.iFIT.com webhelyet, ahol segítséget kaphat.**

3. Kilépés a konzol beállításai menüből.

A konzol beállításai menüből való kilépéshez érintse meg a képernyő bal felső sarkában lévő X-et.

HOGYAN KELL HASZNÁLNI A TÖLTŐPORTOT

A konzol rendelkezik egy töltőporttal, amellyel edzés közben töltheti az USB-C kompatibilis eszközöket, például okostelefonokat és táblagépeket.

A töltőport használatához csatlakoztasson egy USB-C töltőkábelt (nem tartozék) a készülék csatlakozójába és a konzol jobb oldalán lévő töltőportba; **győződjön meg róla, hogy az USB-C töltőkábel teljesen be van dugva.**

Megjegyzés: A töltőport nem adatok megtekintésére vagy átvitelére, illetve a konzol hangrendszerén keresztül történő zenelejátszásra.

A VENTILÁTOR HASZNÁLATA

A ventilátor többféle sebességbeállítással rendelkezik, beleértve az automatikus üzemmódot is. Amíg az automatikus üzemmód van kiválasztva, a ventilátor sebessége automatikusan változik, ahogy futószalag sebessége változik. A címre.

a ventilátor vezérléséhez érintse meg a képernyő jobb alsó sarkában lévő edzésbeállítások ikont, majd érintse meg a *Ventilátor* elemet, vagy nyomja meg a konzolon lévő ventilátor gombokat.

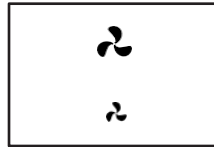

FEJHALLGATÓ CSATLAKOZTATÁSA

A Bluetooth-fejhallgató konzolhoz való csatlakoztatásához először kapcsolja be a fejhallgatót, állítsa párosítási módba, és helyezze a konzol közelébe. Ezután indítson el egy edzést. Ezután érintse meg a képernyő jobb alsó sarkában lévő edzésbeállítások ikont, majd a *Bluetooth* elemet, és válassza ki a képernyőn megjelenő listából a fejhallgatót.

Amikor a fejhallgató és a konzol sikeresen párosodik, a konzol hangja a fejhallgaton keresztül szólal meg.

AZ OPCIONÁLIS PULZUSMÉRŐ HASZNÁLATÁNAK MÓDJA

Akár a zsírégetés, akár a kardiovaszkuláris rendszer erősítése a cél, a legjobb eredmények elérésének kulcsa a megfelelő pulzusszám fenntartása az edzések során. Az opcionális pulzusmérő lehetővé teszi, hogy folyamatosan nyomon kövesse a pulzusszámát edzés közben.

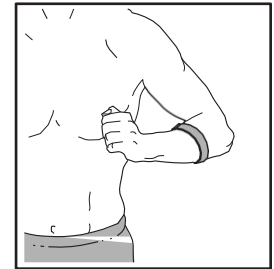

és segít elérni személyes fitnesscéljait. A konzol kompatibilis az összes Bluetooth® Smart pulzusmérővel.

Opcionális pulzusmérő vásárlásához lásd a kézikönyv előlő borítóját.

Ha a kompatibilis pulzusmérő bekapcsol és párosítási módba helyezi, a konzol automatikusan csatlakozik hozzá. Amikor a szívverését érzékeli, a pulzusszám megjelenik a képernyőn.

A FUTÓPAD ÖSSZECSUKÁSA ÉS MOZGATÁSA

HOGYAN KELL ÖSSZEHAJTANI A FUTÓPADOT

A futópad károsodásának elkerülése érdekében állítsa a lejtést 0%-ra, mielőtt összezsugorítja a futópadot. Ezután húzza ki a kulcsot, és húzza ki a tápkábelt.

FIGYELMEZTETÉS: A futópad felemeléséhez, leengedéséhez vagy mozgatásához képesnek kell lennie arra, hogy biztonságosan felemeljen 20 kg-ot (45 fontot).

1. Tartsa a fémkeretet (A) szilárdan az alábbi nyíl által mutatott helyen. **FIGYELMEZTETÉS:** Ne fogja meg a keretet a műanyag lábsíneknél fogva. Hajlítsa be a lábát, és tartsa egyenesen a hátát.

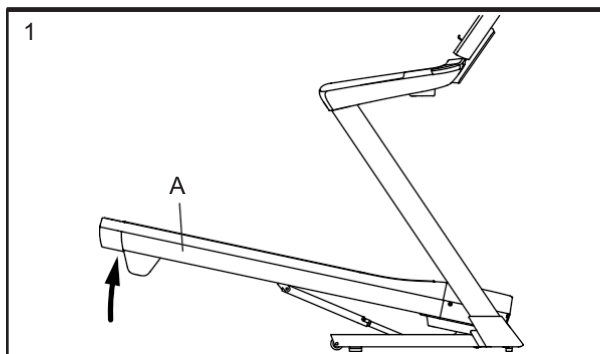

2. Emelje fel a keretet (A), amíg a tároló retesz (B) a tárolási pozícióban reteszeli. **FIGYELEM:** Győződjön meg róla, hogy a tároló retesz reteszelve van.

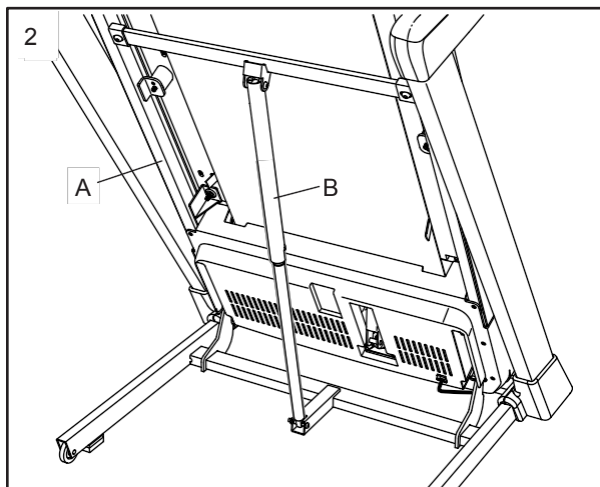

A padló vagy a szőnyeg védelme érdekében helyezzen szőnyeget a futópad alá. Tartsa a futópadot a közvetlen napfénytől távol. Ne hagyja a futópadot tárolási helyzetben 30 °C (85°F) feletti hőmérsékleten.

HOGYAN KELL MOZGATNI A FUTÓPADOT

A futópad mozgatása előtt hajtsa össze a futópadot a bal oldalon leírtak szerint. **FIGYELMEZTETÉS:** Győződjön meg róla, hogy a tárolóretesz zárt helyzetben van. A futópad mozgatásához két emberre van szükség. Tegyen meg minden szükséges intézkedést a padló sérülésének elkerülése érdekében.

1. Tartsa a keretet (A) és az egyik kapaszkodót (C), és helyezze egyik lábát a kerékre (D).

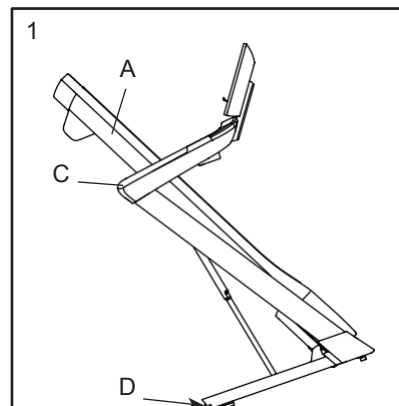

2. Húzza vissza a kapaszkodót (C), amíg a futópad a kereken (D) gurulni fog, és gondosan átelyezi a kívánt helyre. **FIGYELMEZTETÉS:** Ne mozgassa a futópadot anélkül, hogy hátrabilentené, ne húzza a keretet, és ne mozgassa a futópadot egyenetlen felületen.

3. Helyezze egyik lábát a kerékre (D), és óvatosan engedje le a futópadot.

HOGYAN KELL A FUTÓPADOT HASZNÁLATRA LEENGEDNI

1. Nyomja előre a keret felső végét, és ezzel egyidejűleg lábával óvatosan nyomja meg a tárolóretesz felső részét.
2. Miközben a lábával megnyomja a tárolóreteszt, húzza magához a keret felső végét.
3. Lépjen hátra, és hagyja, hogy a keret a padlóra ereszkedjen.

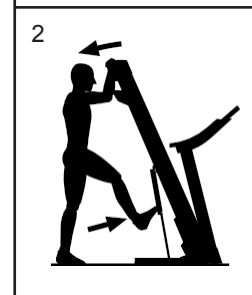
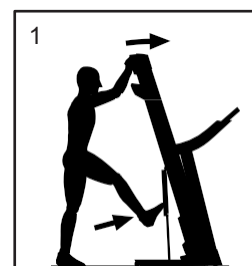

KARBANTARTÁS ÉS HIBAELHÁRÍTÁS

KARBANTARTÁS

A rendszeres karbantartás fontos az optimális teljesítmény és a kopás csökkentése érdekében. Minden egyes alkalommal, amikor a futópadot használja, ellenőrizze és megfelelően húzza meg az összes alkatrészt.

Az elhasznált alkatrészeket azonnal cserélje ki. Csak a gyártó által szállított alkatrészeket használjon.

Rendszeresen tisztítsa meg a futópadot, és tartsa tisztán és szárazon a futószalagot. Először **nyomja a hálózati kapcsolót kikapcsolt állásba, és húzza ki a hálózati kábelt.** Törölje át a futópad külső részeit nedves ruhával és kevés enyhe szappannal. **FONTOS: Ne permetezzen folyadékot közvetlenül a futópadra. A konzol sérülésének elkerülése érdekében tartsa távol a folyadékokat a konzoltól.** Ezután alaposan szárítsa meg a futópadot egy puha törülközővel.

HIBAELHÁRÍTÁS

A legtöbb futópadprobléma megoldható az alábbi egyszerű lépések követésével. Keresse meg a megfelelő tünetet, és kövesse a felsorolt lépéseket. Ha további segítségre van szükség, olvassa el a kézikönyv elülső borítóját.

TÍPUS: A tápegység nem kapcsol be

- Ha hosszabbító kábelre van szükség, csak 3 eres, 14 mm-es (2 mm²) vezeték használjon, amely nem hosszabb 1,5 m-nél (5 láb).
- A tápkábel csatlakoztatása után győződjön meg arról, hogy a kulcs be van-e dugva a konzolba.
- Ellenőrizze a futópad vázán, a tápkábel közelében található hálózati kapcsolót. Ha a kapcsoló a képen látható módon kiáll (A), akkor a kapcsoló kioldott. A hálózati kapcsoló visszaállításához várjon öt percet, majd nyomja vissza a kapcsolót (B).

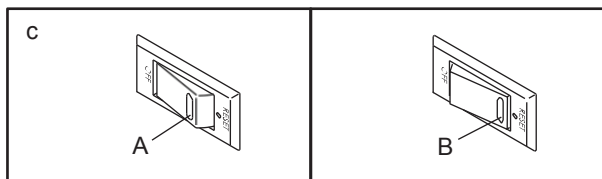

TÍPUS: A készülék használat közben kikapcsol.

- Ellenőrizze a hálózati kapcsolót (lásd a fenti c rajzot). Ha a kapcsoló kioldott, várjon öt percet, majd nyomja vissza a kapcsolót.
- Győződjön meg róla, hogy a tápkábel van-e dugva. Ha a tápkábel be van dugva, húzza ki, várjon öt percet, majd dugja vissza.
- Vegye ki a kulcsot a konzolból, majd helyezze vissza.
- Ha a futópad továbbra sem működik, kérjük, tekintse meg a kézikönyv elülső borítóját.

TÍPUS: A futópad emelkedése nem változik helyesen

- A dőlésszög-rendszer kalibrálásához lásd a 22. oldalon található 5. lépést.

TÍPUS: A futópad nem csatlakozik a vezeték nélküli hálózathoz.

- Ellenőrizze, hogy a konzol vezeték nélküli beállításai megfelelőek-e (lásd a 23. oldalt).
- Győződjön meg róla, hogy a vezeték nélküli hálózat beállításai megfelelőek.
- Ha még mindig vannak kérdéseid, látogass el a my.iFIT.com oldalra.

TÍPUS: A futószalag lelassul, ha rálépnek.

- a. Ha hosszabbító kábelre van szükség, csak 3 eres, 14 mm-es (2 mm²) vezetékét használjon, amely nem hosszabb 1,5 m-nél (5 láb).
- b. Ha a futószalagot túlságosan meghúzzák, a futópád teljesítménye csökkenhet, és a futószalag megsérülhet. Távolítsa el a kulcsot és húzza ki a tápkábelt. A hatlapos kulcs segítségével fordítsa el mindkét futógörgő görgőcsavart (C) az óramutató járásával ellentétes irányba, 1/4 fordulatot. Ha a járósíj megfelelően meg van feszítve, a járósíj mindkét szélét 2-3 in. (5-7 cm) magasságban kell tudni kiemelni a járófelületről. Ügyeljen arra, hogy a futószalag középen legyen. Ezután csatlakoztassa a tápkábelt, helyezze be a kulcsot, és sétáljon a futópádon néhány percig. Ismétlje ezt addig, amíg a járósíj megfelelően meg nem feszül.

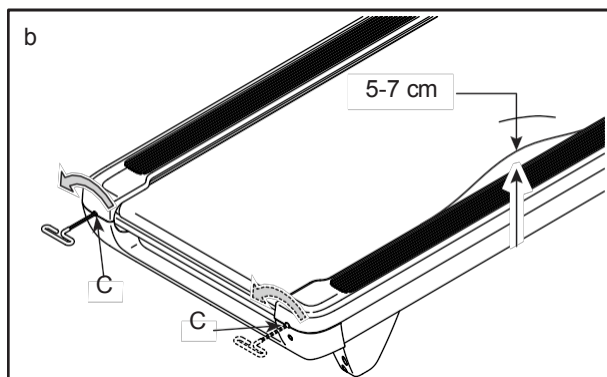

- c. A futópád nagy teljesítményű kenőanyaggal bevont futószalaggal rendelkezik. **FONTOS: Soha ne alkalmazzon szilikon spray-t vagy más anyagot a futószalagra vagy a futóplatformra, hacsak a hivatalos szervíz képviselője nem ad erre utasítást. Az ilyen anyagok elrettentő hatással lehetnek a futószalagot és túlzott kopást okozhat.** Ha azt gyanítja, hogy a járósíjnak több kenőanyagra van szüksége, tekintse meg a kézikönyv első borítóját.
- d. Ha a sétálószalag még mindig lassul, amikor rálép, kérjük, tekintse meg a kézikönyv első borítóját.

TÜNET: A futószalag nem középen van

- a. Először is húzza ki a kulcsot és **húzza ki a tápkábelt.** Ha a futószalag **balra tolódott**, a hatlapos kulccsal fordítsa el a bal oldali futógörgő csavart az óramutató járásával megegyező irányba 1/2 fordulatot; ha a futószalag **jobbra tolódott**, fordítsa el a bal oldali futógörgő csavart az óramutató járásával megegyező irányba 1/2 fordulatot. **Vigyázzon, hogy ne húzza túl a járósíjat.** Ezután csatlakoztassa a tápkábelt, helyezze be a kulcsot, és néhány sétáljon a futószalagon. Ismétlje ezt addig, amíg a járósíj középre nem áll.

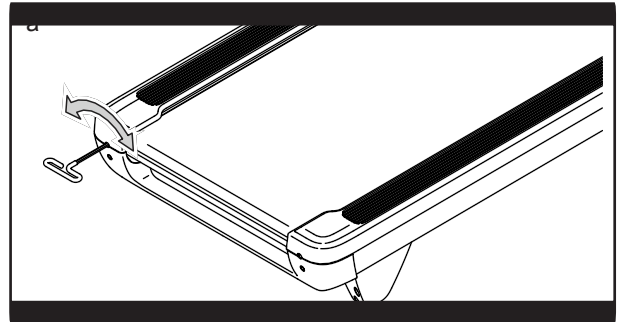

TÍPUS: A futószalag csúszik, amikor járkaál rajta

- a. Először is húzza ki a kulcsot és **húzza ki a tápkábelt.** A hatlapos kulcs segítségével forgassa el mindkét üresjáró görgőcsavart az óramutató járásával megegyező irányba 1/4 fordulatot. Ha a járószalag megfelelően meg van húzva, a járószalag mindkét szélét 2-3 in. (5-7 cm) magasságban kell tudni kiemelni a járófelületről. Ügyeljen arra, hogy a futószalag középen legyen. Ezután csatlakoztassa a tápkábelt, helyezze be a kulcsot, és sétáljon a futópádon néhány percig. Ismétlje ezt addig, amíg a járósíj megfelelően meg nem feszül.

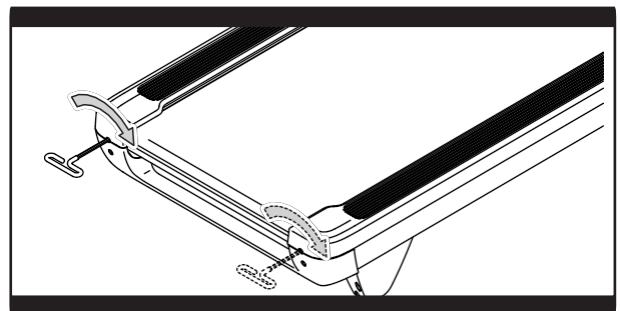

TÍPUS: A konzol kijelzői nem működnek megfelelően.

- a. Ha a konzol nem indul be megfelelően, vagy ha a konzol lefagy és nem reagál, a konzol visszaállítása a gyári alapbeállításokra. **FONTOS: Ez a művelet törli az összes egyéni beállítást, amelyet a konzolon végzett. A konzol visszaállításához két emberre van szükség.** Először is nyomja a hálózati kapcsolót kikapcsolt állásba. Ezután keresse meg a jelzett kis nyílást (D) a konzol bal oldalán. Egy hajlított gemkapocs (E) segítségével nyomja meg és tartsa lenyomva a kis gombot a nyílás belsejében, és egy második személy nyomja be/vissza a bekapcsoló gombot a bekapcsolási/visszaállító állásba. **Tartsa továbbra is a gombot a nyílás belsejében, amíg a konzol be nem kapcsol.** Amikor a visszaállítási művelet befejeződött, a konzol kikapcsol, majd újra bekapcsol. Ha ez nem történik meg, akkor a bekapcsoló kapcsolóval kapcsolja ki, majd újra be a futópádot. Miután a konzol bekapcsol, ellenőrizze a szoftverfrissítéseket (lásd a 4. lépést a 22. oldalon). Megjegyzés: Néhány percig is eltarthat, amíg a konzol használatra kész lesz.

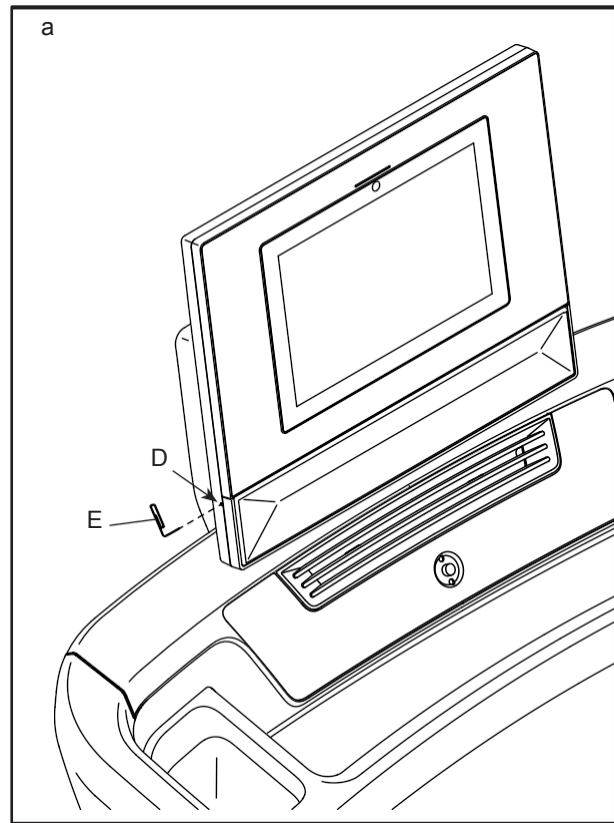

GYAKORLAT IRÁNYMUTATÁSOK

FIGYELMEZTETÉS: Mielőtt elkezdéné ezt vagy bármilyen más edzésprogramot, konzultáljon orvosával. Ez különösen fontos a 35 év feletti vagy a már meglévő egészségügyi problémákkal küzdő személyek esetében.

Ezek az iránymutatások segítenek Önnek megtervezni edzésprogramját. Részletes edzésinformációkért szerezzen be egy jó hírű könyvet, vagy forduljon orvosához. Ne feledje, hogy a megfelelő táplálkozás és a megfelelő pihenés elengedhetetlen a sikeres eredményekhez.

EDZÉSINTENZITÁS

Ákár a zsírégetés, akár a szív- és erősítése a cél, a megfelelő intenzitású edzés a kulcs az eredmények eléréséhez. A megfelelő intenzitási szint megtalálásához a pulzusszámot használhatja útmutatóként. Az alábbi táblázat a zsírégetéshez és az aerob edzésekhez ajánlott pulzusszámokat mutatja.

165	155	145	140	130	125	115	♥
145	138	130	125	118	110	103	♥
125	120	115	110	105	95	90	♥
<hr/>							
20	30	40	50	60	70	80	

A megfelelő intenzitási szint megtalálásához keresse meg az életkorát a táblázat alján (az életkorokat a legközelebbi tíz évre kerekítjük). Az életkorod felett felsorolt három szám határozza meg az "edzési zónádat". A legalacsonyabb szám a zsírégetéshez szükséges pulzusszám, a középső szám a maximális zsírégetéshez szükséges pulzusszám, a legmagasabb szám pedig az aerob edzéshez szükséges pulzusszám.

Zsírégetés - A hatékony zsírégetéshez alacsony intenzitással kell edzenie tartósan. Az edzés első néhány percében a szervezet szénhidrátkalóriákat használ fel energiaként. Csak az edzés első néhány perce után kezd el a szervezet a tárolt zsírkalóriákat energiaként felhasználni. Ha a zsírégetés a cél, akkor az edzés intenzitását addig állítsa be, amíg a pulzusszáma a legalacsonyabb érték közelében van a edzési zóna. A maximális zsírégetés érdekében edz úgy, hogy a pulzusszámod az edzési zónád középső értékének közelében legyen.

Aerob edzés - Ha a szív- és érrendszer erősítése a cél, akkor aerob edzést kell végeznie, ami olyan tevékenység, amely nagy mennyiségű oxigént igényel hosszabb ideig. Az aerob edzéshez állítsa be az edzés intenzitását addig, amíg a pulzusszáma az edzési zóna legmagasabb értékének közelében van.

HOGYAN MÉRJÜK A PULZUSSZÁMOT

A pulzusszám méréséhez legalább négy percig gyakoroljon. Ezután hagyja abba a gyakorlást, és helyezze két ujját a csuklójára a képen látható módon.

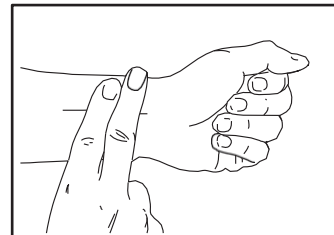

Vegyen egy hat másodperces szívverésszámlálás, és szorozza meg a az eredményt 10-zel, hogy megkapd a pulzusszámodat. , ha a hat másodperces szívverésszám 14, akkor a pulzusszáma 140 ütés percenként.

EDZÉSI IRÁNYELVEK

Bemelegítés - Kezdje 5-10 perces nyújtással és könnyű testmozgással. A bemelegítés növeli a testhőmérsékletet, a pulzusszámot és a keringést a testmozgásra való felkészülés érdekében.

Edzési zónás edzés - 20-30 percig **edzzen** úgy, hogy a pulzusszáma az edzési zónában legyen. (Az edzésprogram első néhány hetében ne tartsa a pulzusszámot 20 tovább az edzési zónában). Edzés lélegezzen rendszeresen és mélyen; soha ne tartsa vissza a lélegzetét.

Lehűlés - 5-10 perces nyújtással fejezzük **be**. A nyújtás növeli az izmok rugalmasságát és segít megelőzni az edzés utáni problémákat.

EDZÉS GYAKORISÁGA

Állapotának fenntartásához vagy javításához végezzen hetente három edzést, az edzések között legalább egy nap pihenőidővel. Néhány hónap rendszeres edzés után, ha kívánja, akár heti öt edzést is végezhet. Ne feledje, a siker kulcsa, hogy a testmozgást a mindennapi élet rendszeres és élvezetes részévé tegye.

RÉSZLISTÁK

Modellszám NTL15425-INT.3 R1024A

Kulcsszá m.	Menn yiség.	Leírás	Kulcsszá m.	Menn yiség.	Leírás
1	4	3/8" x 2 1/2" csavar	51	1	Vezérlőlemez
2	4	3/8" x 3/4" csavar	52	3	Drótkötegelő
3	1	Földelő csavar	53	1	Rögzítő kereszttrúd
4	4	5/16" x 1 1/4" csavar	54	1	Hajtómotor
5	5	M4 x 10mm csavar	55	1	Motorszíj
6	12	3/8" csillag alátét	56	1	Tárolási retesz
7	4	5/16" csillag alátét	57	1	Keret
8	2	5/16" x 3/4" csavar	58	2	Hátsó láb
9	2	3/8" x 1 3/8" csavar	59	1	Jobb hátsó végzáró sapka
10	3	1/4" x 2 1/2" csavar	60	1	Bal hátsó végzáró sapka
11	2	3/8" x 1 1/8" csavar	61	1	Bolygókereskes görgő
12	48	#8 x 3/4" csavar	62	1	Motorháztető
13	2	1/4" x 1 1/4" csavar	63	2	Ferde keret távtartó
14	39	#8 x 3/4" alátétes fejű csavar	64	4	3/8" műanyag persely
15	12	#8 x 5/8" csavar	65	2	Keret távtartó
16	1	3/8" x 2 1/4" csavar	66	1	Dőlésszögű keret
17	1	3/8" x 1 1/2" csavar	67	1	Dőlésszög motor
18	2	5/16" motorcsavar	68	2	Dőlésszögű motor távtartó
19	1	Nyeregkartókonzol fedele	69	1	Vezérlő
20	4	#8 szíjvezető csavar	70	1	Hálózati kábel
21	4	5/16" x 1 3/4" vállcsavar	71	1	Tápkábel tömítés
22	1	5/16" x 1 3/4" csavar	72	1	Tápkapcsoló
23	1	5/16" x 2 1/4" csavar	73	1	Belly Pan
24	10	#8 x 1/2" alátétes fejű csavar	74	1	Bal oldali kapaszkodó burkolat
25	4	#4 x 1/4" csavar	75	1	Jobb oldali kapaszkodó burkolat
26	6	Gomba rögzítő	76	1	Bal oldali kapaszkodó külső borítása
27	2	#8 csillag alátét	77	1	Jobb oldali kapaszkodó külső borítása
28	4	5/16" lapos alátét	78	1	Bal oldali kapaszkodó belső borítása
29	4	3/8" toló alátét	79	1	Jobb oldali kapaszkodó belső borítása
30	12	Kis lapos alátét	80	1	Tálca
31	13	1/4" anya	81	1	Kapaszkodó keret
32	5	Csuklya klipsz	82	1	Függőleges huzal
33	4	3/8" anya	83	1	Kormányhuzal
34	6	5/16" anya	84	1	Balra felegyenesedve
35	4	#3 x 3/16" csavar	85	1	Jobbra felegyenesedve
36	2	#8 x 3/4"-os csavar	86	1	Grommet
37	6	Nagy párna	87	1	áramkörü lap
38	1	Hátsó borítás	88	4	Base Pad
39	4	M6 x 16 mm-es csavar	89	1	Jobb oldali alapfedél
40	4	M6 x 25mm csavar	90	1	Bal oldali alapfedél
41	1	Sétáló platform	91	1	Jobb belső alapfedél
42	1	Sétáló öv	92	1	Bal oldali belső alapfedél
43	2	Öv útmutató	93	1	Alsó kijelzőfedél
44	1	Bal lábsín	94	1	Bázis
45	1	Jobb lábsín	95	1	Megjelenítés
46	1	Hajtógörgő/csigá	96	1	Felső kijelzőfedél
47	4	Kis párna	97	1	Kijelző keret
48	2	9/32" műanyag persely	98	2	Földelt vezeték
49	2	1/2" csap	99	1	Kulcs/Clip
50	1	Áramkörü lap fedele	100	2	Szerelési távtartó

Kulcsszá m.	Menn yiség.	Leírás	Kulcsszá m.	Menn yiség.	Leírás
101	1	Kis forgattyúfedél	114	1	Nagy nyeregtartó konzol
102	1	Nagy Pivot fedél	115	4	3/8" x 3 1/4" csavar
103	1	Elsődleges ellenőrzés	116	-	(Nem használt)
104	1	Fan Grill	117	1	Kis nyeregtartó konzol
105	2	Kábelkötegelő	118	4	#8 x 1/2" csavar
106	1	Elsődleges vezérlőbázis	119	2	Motor persely
107	1	Kijelző hátlap	120	1	Motor izolátor
108	4	5/16" persely	121	2	#8 Dió
109	1	U-konzol	122	1	Szűrő
110	2	Kerék	123	2	#8 x 1/2" csavar
111	2	3/8" torz anyát	124	2	3/8" toló alátét
112	1	Ventilátor	*	-	Szerelési/beállítási szerszámkészlet
113	1	áramköri lap lemez	*	-	Felhasználói kézikönyv

Megjegyzés: A specifikációk előzetes értesítés nélkül változhatnak. A cserealkatrészek megrendelésével kapcsolatos információkért lásd a kézikönyv hátsó borítóját. *Ezek az alkatrészek nincsenek illusztrálva.

ROBBANTOTT RAJZ

Modellszám

N TL 15425-INT.3 R1024A

32

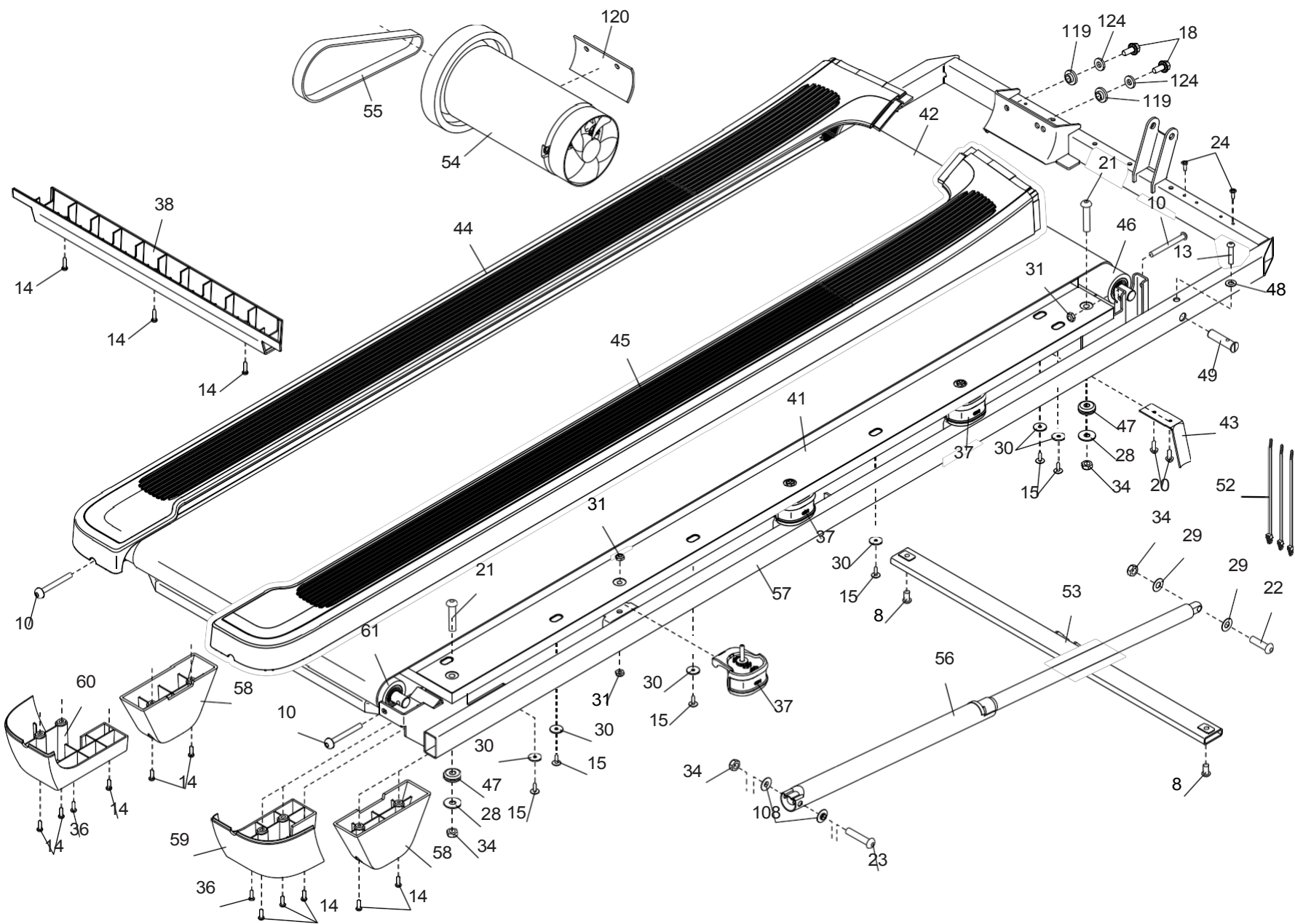

B ROBBANÁSI RAJZ

Modellszám NTL15425-INT.3 R1024A

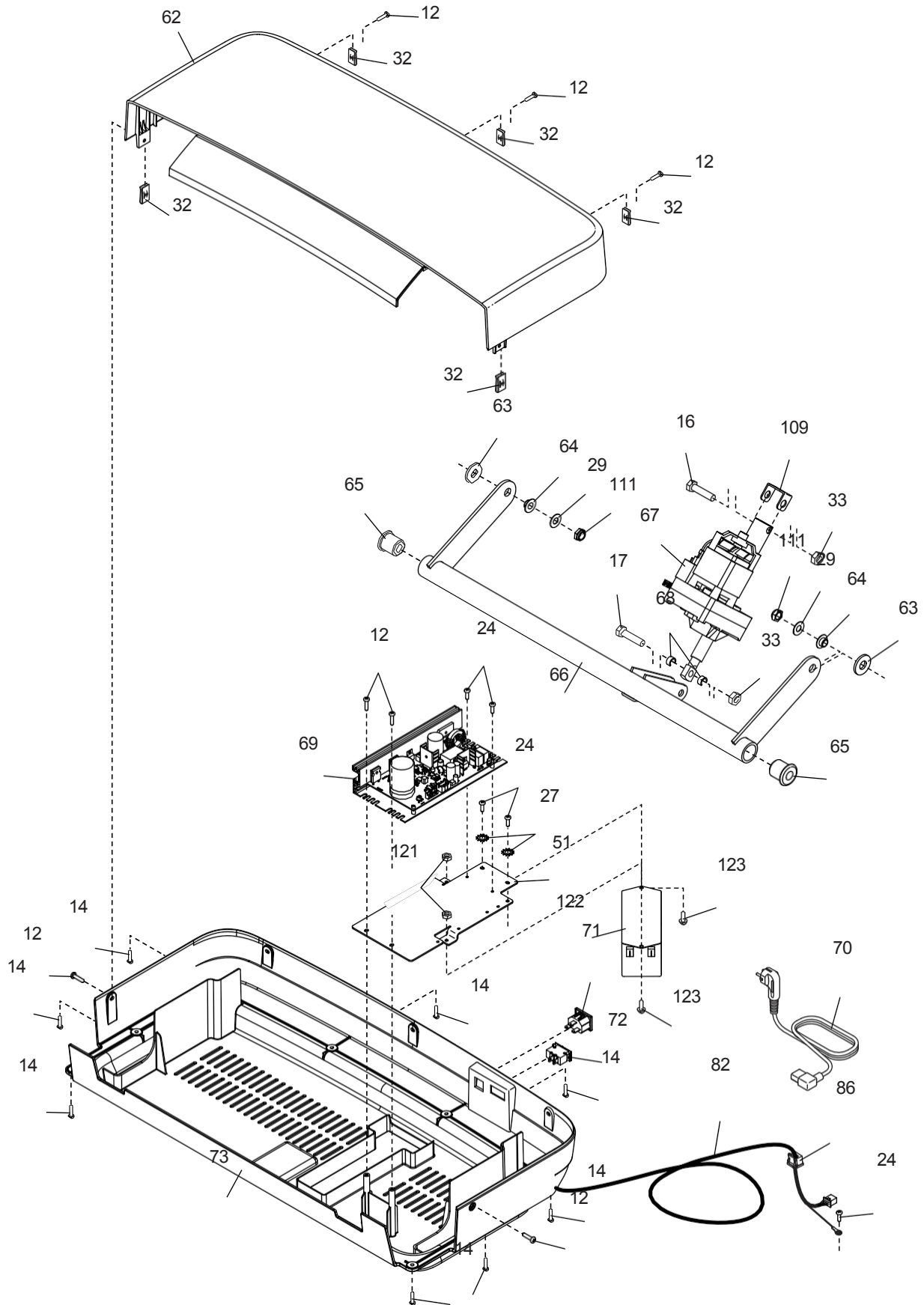

ROBBANÁSI RAJZ C

Modellszám NTL15425-INT.3 R1024A

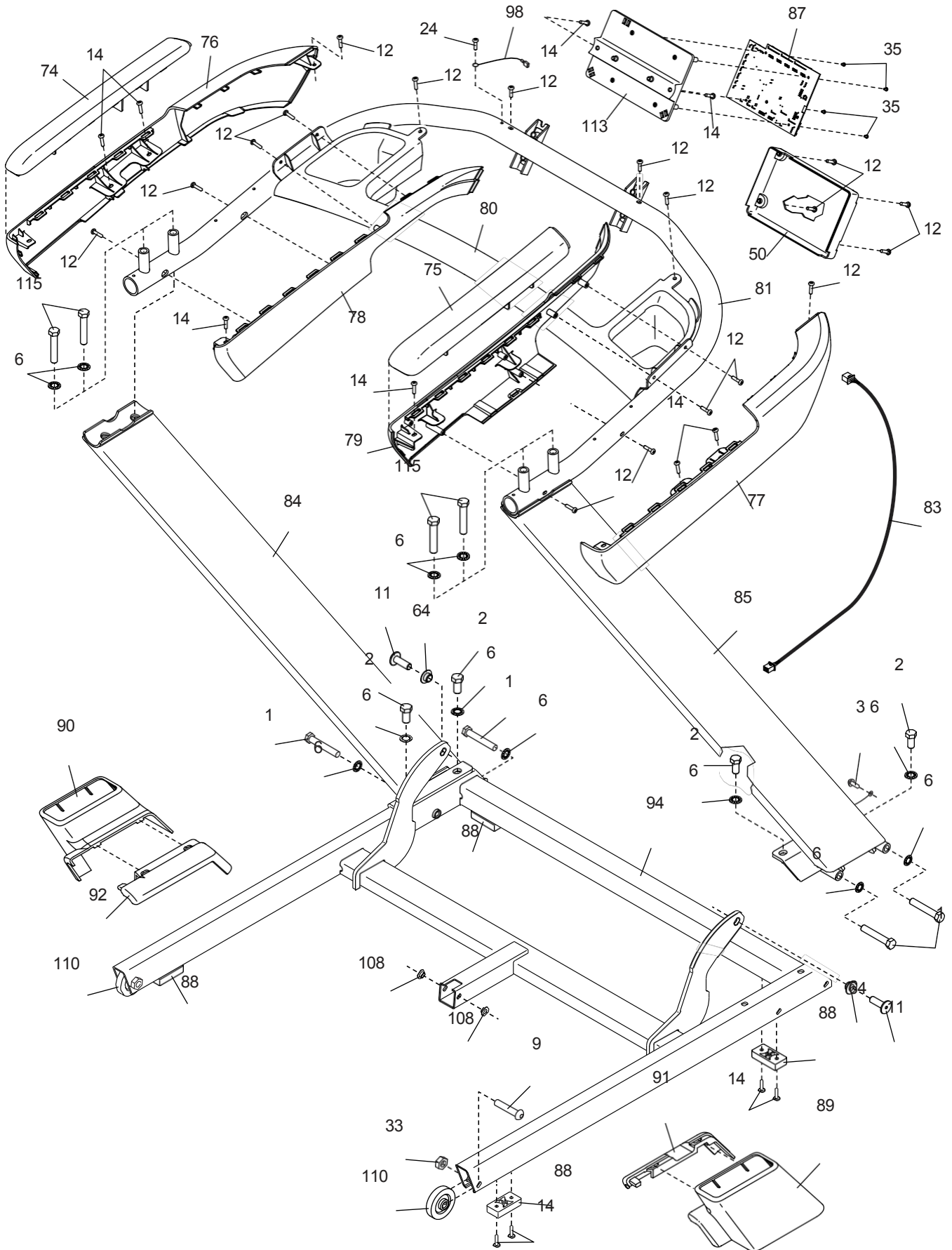

ROBBANTÁSI RAJZ D

Modellszám NTL15425-INT.3 R1024A

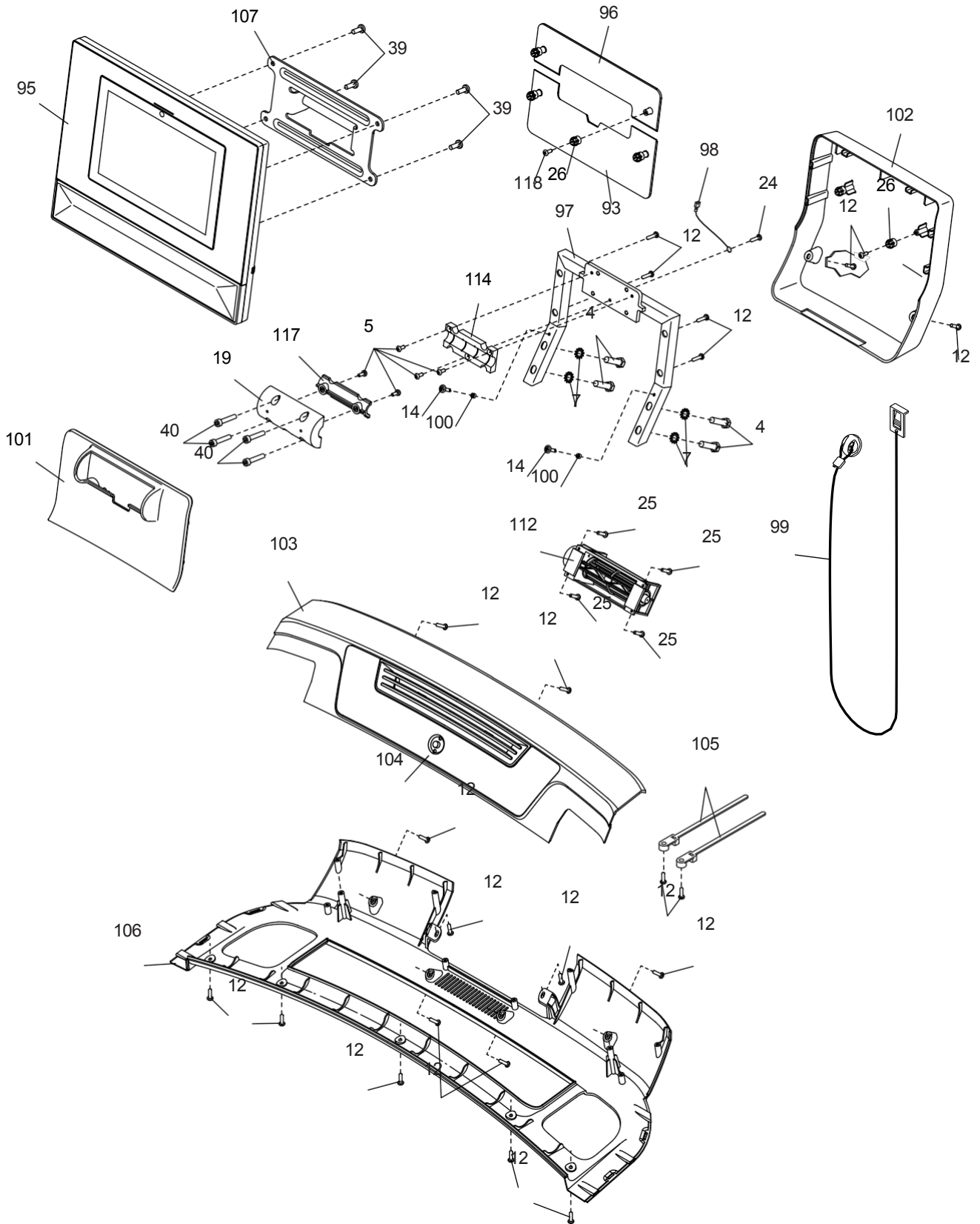

CSEREALKATRÉSZEK RENDELÉSE

A cserealkatrészek megrendeléséhez lásd a kézikönyv elülső borítóját. Annak érdekében, hogy segíthessünk Önnek, a kapcsolatfelvétel során készítsen fel minket a következő információk megadására:

- a termék modell- és sorozatszám (lásd a kézikönyv elülső borítóját)
- a termék neve (lásd a kézikönyv elülső borítóját)
- a cserealkatrész(ek) kulcsszáma és leírása (lásd az alkatrészjegyzéket és a kézikönyv végén található KIJELÖLT VÁLLALATÁT)

ÚJRAHASZNOSÍTÁSSAL KAPCSOLATOS INFORMÁCIÓK

Ezt az elektronikai terméket nem szabad a kommunális hulladékba dobni. A környezet megóvása érdekében ezt a terméket a hasznos élettartama után a törvény által előírt módon újra kell hasznosítani.

Kérjük, használja azokat az újrahasznosító létesítményeket, amelyek az Ön területén jogosultak az ilyen típusú hulladékok gyűjtésére. Ezzel hozzájárul a természeti erőforrások megőrzéséhez és az európai környezetvédelmi normák javításához. Ha további információra van szüksége a biztonságos és helyes ártalmatlanítási módszerekről, kérjük, forduljon a helyi városi hivatalhoz vagy ahhoz a létesítményhez, ahol ezt a terméket vásárolta.

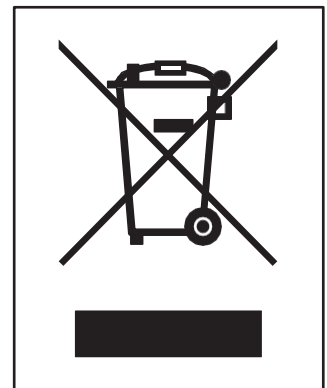

UK/EU MEGFELELŐSÉGI NYILATKOZAT

Az NTL15425-INT tartalmazza az MP10-Xenon-C vagy MP10-Xenon-V tablettát.

Az iFIT Health & Fitness kijelenti, hogy az MP10-Xenon-C vagy MP10-Xenon-V típusú rádióberendezés megfelel a 2014/53/EU irányelvnek és a 2017. évi rádióberendezésekről szóló rendeletnek.

iFIT Health & Fitness, 1500 S 1000 W, Logan, UT 84320, USA

Ezt a megfelelőségi nyilatkozatot a gyártó kizárólagos felelőssége mellett adjuk ki.

A nyilatkozat tárgya: FCCID OMC45353584C vagy OMC45353584V - Műsorszórási frekvenciasávok és maximális EIRP teljesítmény: 2,4GHz WiFi:25,02dBm; 5GHz WiFi:22,89dBm; BT 2,4GHz:10,12dBm.

Az 5,15-5,35 GHz-es sávban történő működés csak beltéri használatra korlátozódik a következő országokban:

	BE	BG	CZ	DK	DE	EE	IE
	EL	ES	FR	HR	IT	CY	LV
	LT	LU	HU	MT	NL	AT	PL
	PT	RO	SI	SK	FI	SE	UK

Tanúsítás: 3.1a. cikk - Biztonság EN 62479:2010, EN 62368-1:2014/AC:2015, 3.1b.

cikk - EMC EN 301 489-1, 2.2.3, EN 301 489-17 V3.2.4, 3.2. cikk.

Rádióparaméterek EN 300 328 V2.2.2, EN 301 893 V2.1.1

Egyesült Királyság képviselője: ICON Health & Fitness Ltd, Unit 1D The

Gateway, Fryers Way, Silkwood Park, Ossett, WF5 9TJ, Egyesült Királyság.

EU képviselet: iFIT Health & Fitness SAS Business Park, 5 rue Alfred de Vigny, 78112 Fourqueux, Franciaország

